

# ELLE

design by  
Tommaso Cimini

Istruzioni  
Hinweisungen  
Instructions  
Instrucciones

  
**LUMINA**  
www.lumina.it

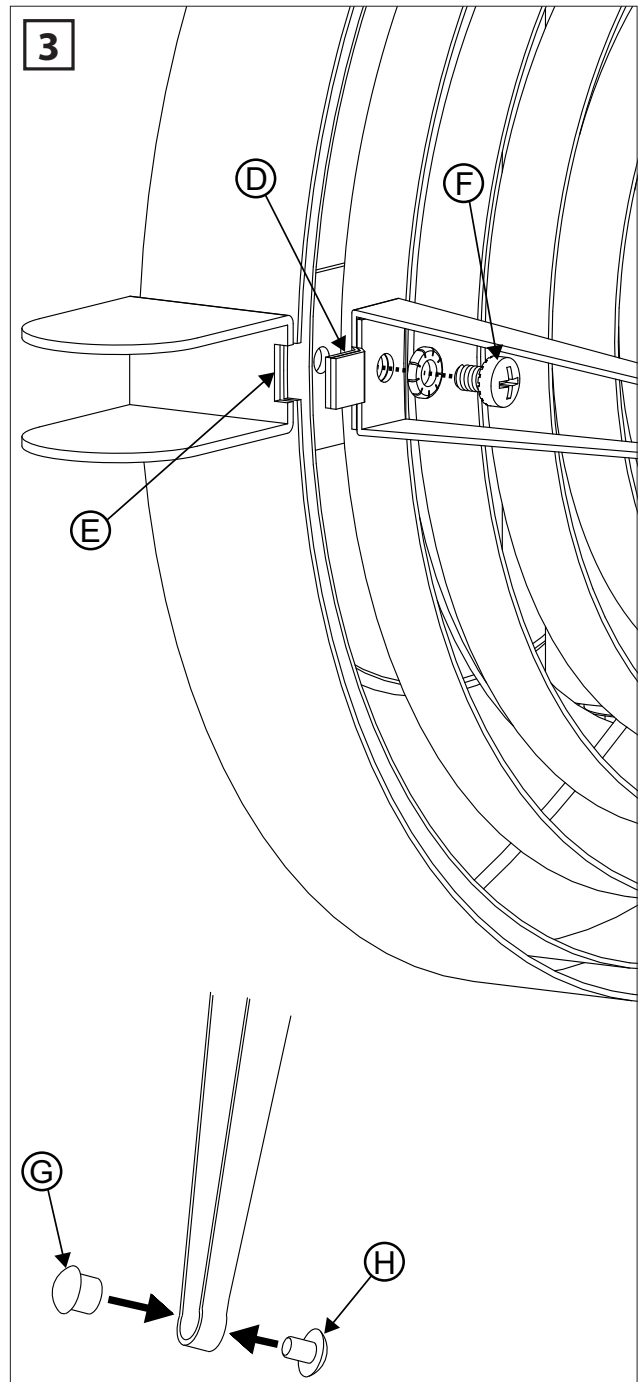
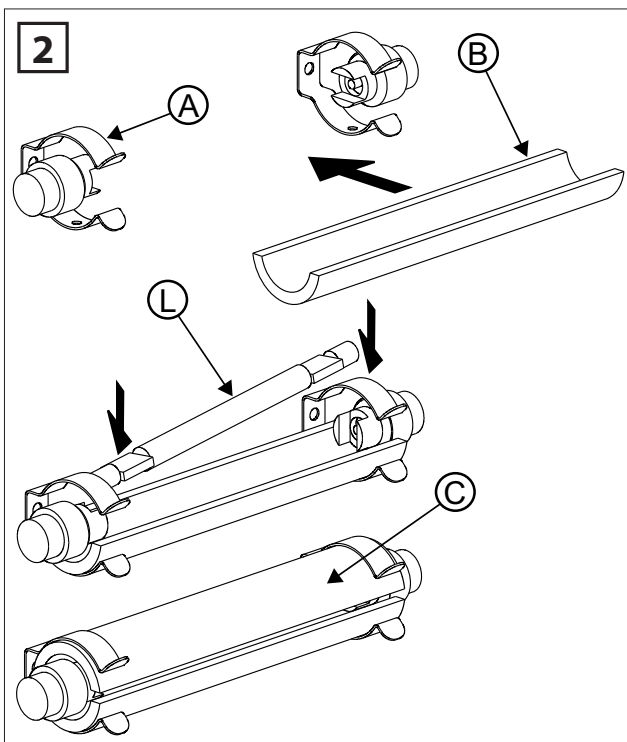
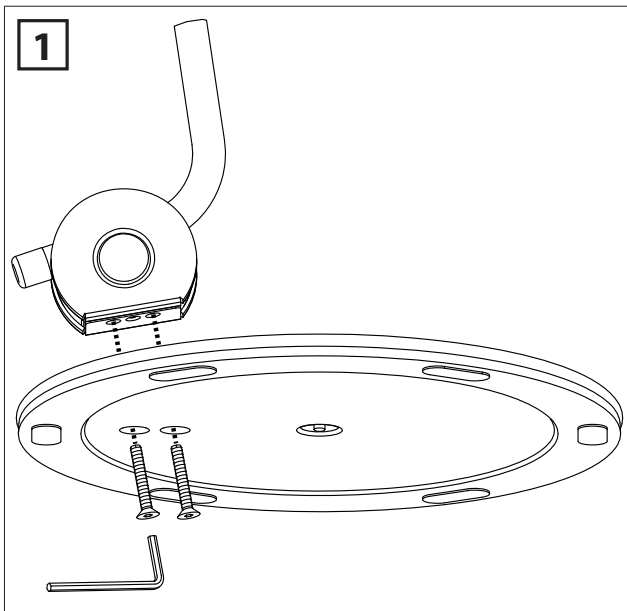

I

Lampada alogena a luce diretta e indiretta con riflettore orientabile e regolatore di luce. Lampadina alogena 300W attacco R7s.

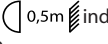
Il simbolo  indica la distanza minima da rispettare verso l'oggetto illuminato.

Apparecchio idoneo ad essere montato su superfici normalmente infiammabili.



Apparecchio in classe II (doppio isolamento).

Solo per uso interno.

#### MONTAGGIO DELLA BASE - Fig. 1

•Avvitare le viti tramite la chiave in dotazione avendo cura di stringerle gradualmente. Applicare i feltrini in dotazione se necessario.

#### MONTAGGIO DELLA LAMPADINA E DEI VETRI DI PROTEZIONE - Fig. 2

- Montare nelle molle (A) il mezzo tubo inferiore in vetro (B).
- Inserire la lampadina (L) spingendola in uno dei due portalampada inserirla nell'altro portalampada.
- Montare nelle molle (A) il mezzo tubo superiore (C). I due tubi formano così un cilindro. L'unione dei due mezzi tubi deve restare all'interno del corpo lampada.
- Se i vetri di protezione si incrinano è necessario sostituirli immediatamente, **non usare l'apparecchio senza vetri di protezione**. In caso di rottura del vetro di protezione richiedere un nuovo vetro al punto di vendita ove è stato acquistato l'apparecchio.

#### MONTAGGIO DELLA MANIGLIA DI REGOLAZIONE E SICUREZZA - Fig. 3

•Montare la maniglia sulla staffa presente nella parte inferiore della testa

facendo coincidere la sporgenza (D) con la sede (E) avvitare la vite (F).  
•Inserire le due parti del bottone decorativo (G-H) pressandole con forza una nell'altra.

#### SOSTITUZIONE DELLA LAMPADINA

- Togliere tensione all'impianto elettrico o scollegare la spina. Lasciare raffreddare completamente la lampadina e l'apparecchio prima di toccarlo con mani. Assicurarsi che la nuova lampadina non venga toccata con le mani nude.
- Estrarre il mezzo tubo in vetro superiore (C).
- Estrarre la lampadina dal portalampada spingendola verso uno dei due portalampada ed estraendola dall'altro.
- Montare una nuova lampadina da massimo 300W attacco R7s. Non utilizzare comunque potenze superiori a 300W.
- Riposizionare il mezzo tubo superiore in vetro (C).

#### REGOLAZIONE DEGLI SNODI

Per allentare o irrigidire il movimento dei bracci agire con la chiave in dotazione sulle viti.

**La sicurezza dell'apparecchio è garantita dalla osservanza di queste istruzioni pertanto si raccomanda di conservarle.**

**GARANZIA** Per questo apparecchio valgono le condizioni di garanzia valide nella rispettiva nazione. La garanzia viene riconosciuta soltanto se accompagnata dal documento giustificativo dell'acquisto.



D

Halogenlampe mit direktem und indirektem Licht, schwenkbarer Reflektor. Dimmbar. Halogen Leuchtmittel max 300W Fassung R7s.

Das Symbol  zeigt den zu beachtenden Mindestabstand zum beleuchtenden Gegenstand auf.

Die Leuchte kann auf normal entzündbaren Flächen montiert werden.



Gerät in II Isolierungsklasse (Doppelisolierung).

Nur für Innenbereich geeignet.

#### MONTAGE DER BODENPLATTE - Abb. 1

•Die Schrauben allmählich mit dem mitgelieferten Schlüssel anziehen. Wenn nötig, die rutschfesten Filze verwenden.

#### MONTAGE DES LEUCHTMITTELS UND DER SCHUTZGLÄSER - Abb. 2

- Das untere halbrunde Glas (B) auf die Federn (A) montieren.
  - Das Leuchtmittel (L) einführen, indem es in eine der beiden Fassungen eingeschoben wird, dann in die andere Fassung einführen.
  - Das obere halbrunde Glas (C) auf die Federn (A) montieren. Die beiden Gläser formen einen Zylinder. Die Verbindung der beiden halbrunden Gläser muss im Innern des Leuchtenkörpers bleiben.
  - Sollten die Gläser gesprungen sein, so sind diese sofort auszutauschen. **Die Leuchte nie ohne Schutzgläser benutzen.**
- Im Fall von Bruch des Schutzglases ein neues Ersatzglas bei dem Fachhändler, wo Sie die Leuchte gekauft haben, anfordern.

#### MONTAGE DES REGULIERUNGS- UND SICHERHEITSGRIFF - Abb. 3

- Den Griff auf den unteren Kopfbügel montieren, Vorsprung (D) mit Teil (E) uebereinstimmen, Schraube (F) anschrauben.
- Die beiden Dekorationsknöpfe (G-H) inserieren und fest zusammen-

drücken.

#### AUSTAUSCH DES LEUCHTMITTELS

- Spannung unterbrechen oder Stecker ausziehen. Bitte beachten, dass das neue Leuchtmittel nicht mit blossen Händen berührt wird, um eventuelle Rückstände auf dem Leuchtmittel zu vermeiden.
- Das obere Schutzglas "C" entfernen.
- Das Leuchtmittel aus der Fassung herausnehmen, dabei gegen eine der beiden Fassungen drücken und nach oben herausziehen.
- Ein neues 300W R7s Leuchtmittel einsetzen; es sind maximal 300W erlaubt.
- Das obere Schutzglas "C" wieder montieren.

#### REGULIERUNG DER GELENKE

Die Gelenke können mit Hilfe des mitgelieferten Schlüssels gelockert oder angezogen werden.

**Die Sicherheit dieses Gerätes ist nur gewährleistet, wenn diese Montageanleitung genau beachtet wird. Wir empfehlen daher diese aufzubewahren.**

**GARANTIE** Für dieses Gerät gelten die im Kaufland herausgegebenen Garantiebedingungen. Zur Inanspruchnahme von Garantieleistungen ist in jedem Fall aber die Vorlage des Kaufbeleges erforderlich.



GB

Adjustable halogen lamp with direct and indirect lighting, with dimmer. Halogen bulb 300W maximum power, socket R7s.

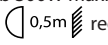
The symbol  recommends the minimum distance to be kept from the illuminated object.

This fitting is suitable for use on any normally flammable surface.



Light fitting built in second insulating class (double insulation).

Only for interiors.

#### BASE ASSEMBLY - Fig. 1

•Tighten the screws by means of the spanner supplied, paying attention to tighten them with the same strength. Stick under the base the felts included in the plastic bag.

#### MOUNTING OF THE BULB AND PROTECTIVE GLASS - Fig. 2

- Mount the lower half-tube (B) of glass onto the springs (A).
- Insert the bulb (L) by pushing one end into one of the two sockets, and then the opposite end into the other one.
- Mount the upper half-tube (C) onto the springs (A). The two half-tubes become now a cylinder. Please keep these united half-tubes inside the body of the lamp.
- In case of cracked protective glasses it's necessary to replace them immediately. **Please do not use the lamp without its protective glasses.** In case of breakage of the protection glasses, do apply for new ones to the selling outlet where you purchased the fixture.

#### MOUNTING OF REGULATION AND SECURITY HANDLE - Fig. 3

•Mount the handle on the existing bracket on the lower part of the head,

matching the protrusion (D) with the seat (E), screwing on the screw (F).  
•Insert the two parts of the decorative button (G-H) by pressing them with force one to the other.

#### LAMP REPLACEMENT

- Disconnect the current from the general main switch or get the plug out of the socket. Let the light fitting and the bulb cool down before touching it with the hands. Make sure that the new lamp is not touched with barehands.
- Pull out the upper half-tube protective glass (C).
- Take the bulb out from the sockets by pushing it against one of the sockets and by pulling it out of the other one.
- Install the new bulb (max. 300W) socket R7s. Please do not make use of any more powerful bulb.
- Replace in position the upper glass half-tube (C).

#### JOINT ADJUSTMENT

In order to loosen or tighten the arm movement of the lamp, adjust the screws with the spanner supplied.

**Carefully read the instructions before assembling the light fitting which is guaranteed safe and reliable when it has been correctly installed and properly used. We recommend to conserve the instructions.**

**GUARANTEE** This light fitting is guaranteed under the conditions in force in the Country of sale. For claims under guarantee, the sales receipt must be shown.



(F)

Lampe halogène à lumière directe et indirecte, avec variateur d'intensité et réflecteur orientable. Ampoule halogène 300W Max douille R7s. L'indication  se réfère à la distance minimale à garder des objets illuminés.

Appareil apte au montage sur des surfaces normalement inflammables.

 Appareil en classe d'isolation II (double isolation). Emploi à l'intérieur exclusivement.

#### MONTAGE DE LA BASE - Fig. 1

•Serrer les vis à l'aide de la clé fournie en prenant soin de faire progressivement. Appliquer les feutres contenus dans le petit sac plastique.

#### MONTAGE DES L'AMPOULE ET DES VERRERES DE PROTECTION - Fig. 2

•Montez le demi-tube inférieur (B) en verre sur les ressorts (A).  
•Insérez l'ampoule (L) en la poussant dans un des deux douilles, ensuite insérez-la dans l'autre.  
•Montez le demi-tube supérieur (C) en verre sur les ressorts (A).  
Les deux demi-tube forment ainsi un cylindre. L'union des deux demi-tubes doit rester à l'intérieur du corps de la lampe.  
•En cas de fissure dans les verres de protection il faut les remplacer immédiatement: **il ne faut absolument pas utiliser cet appareil sans ses verres de protection.**  
En cas de casse du verre de protection il faut demander un nouveau verre, au point de vente qui vous a fourni l'appareil.

**MONTAGE DE LA MANETTE DE LA RÉGLAGE ET DE SÉCURITÉ - Fig. 3**  
Fixer la manette sous l'étrier de la tête de la lampe en faisant coïncider le tenon (D) avec le logement (E) à l'aide de la vis (F). Insérer et clipser les 2

parties de l'élément décoratif (G-H) en les pressant fortement.

#### REMPACEMENT DE L'AMPOULE

•Coupez le courant du réseau et déconnectez la prise. Laissez l'ampoule et l'appareil se refroidir complètement avant des les toucher avec vos mains. Ne pas toucher la source avec les mains nues.  
•Sortez le verre supérieur (C) de protection de l'ampoule.  
•Pour dégager l'ampoule des ses douilles poussez-la vers une des deux douilles mêmes, en la sortant ainsi de l'autre.  
•Installez la nouvelle ampoule puissance maxi 300W culot R7s. Ne pas utiliser de puissances supérieures à 300W.  
•Remettez le demi-tube (C) à sa place.

#### REGLAGE DES ARTICULATIONS

Pour adoucir ou durcir le mouvement du bras de la lampe agir sur les vis avec la clé fournie.

**La sécurité d'emploi de cette lampe est soumise à l'observation de ces instructions et il est donc conseillé de les conserver.**

**GARANTIE** Les conditions de garantie sont celles en vigueur dans le Pays dans lequel l'achat a été effectué. La garantie ne sera appliquée que sur présentation de la facture d'achat.



(E)

Lámpara halógena, luz directa e indirecta, orientable, con regulador de intensidad. Bombilla halógena 300w max conector R7s.

El símbolo  indica la distancia mínima que debe mantenerse respecto a los objetos iluminados.

Aparato idoneo para el montaje sobre superficies normalmente inflamables.

 Aparato en clase de aislamiento II (doble aislamiento). Aparato idóneo solo para interiores.

#### MONTAJE DE LA BASE - Fig.1

•Apertar los tornillos con la clave provista teniendo la precaución de proceder gradualmente. Aplicar las piezas de fieltro en dotación.

#### MONTAJE DE LA BOMBILLA Y DE LOS VIDRIOS DE PROTECCIÓN - Fig. 2

•Montar el medio-tubo inferior (B) de vidrio entre los resortes (A).  
•Insertar la bombilla (L) presionandola primero en uno de los dos portalámparas y después insertandola en el otro.  
•Montar el medio-tubo superior de vidrio (B) entre los resortes (A). Los dos tubos deben así formar un cilindro. La unión de los dos tubos debe estar en el interior del cuerpo de la lámpara.  
•Si los vidrios de protección se agrietan, es preciso sustituirlos de inmediato. **Nunca utilizar el aparato sin los vidrios de protección.**  
En caso de rotura del vidrio de protección debe pedirse un nuevo vidrio al punto de venta que ha suministrado el aparato.

#### MONTAJE DE LA MANILLA DE REGULACIÓN Y SEGURIDAD - Fig. 3

•Montar la manilla sobre la abrazadera presente en la parte inferior de la cabeza iluminante haciendo coincidir el saliente (D) con el alojamiento (E), fijar el tornillo (F). Insertar las dos partes del botón decorativo (G-H) presionando con fuerza una parte sobre la otra.

#### CAMBIO DE BOMBILLA

•Quitar el enchufe de la toma eléctrica si el aparato va provisto o cortar la corriente eléctrica de la instalación. Dejar enfria totalmente la bombilla y el aparato antes de tocarlo con las manos. Asegurarse que la bombilla nueva no sea tocada con las manos nudas.  
•Sacar el medio tubo de cristal protector (C).  
•Extraer la bombilla presionandola hacia uno de sus conectores y quitandola del alojamiento en el lado opuesto.  
•Instalar una nueva bombilla halógena de max.300W, conector R7s. No usar ninguna de más potencia.  
•Reponer el medio tubo superior en vidrio de protección (C).

#### REGULACIÓN DE LAS RÓTULAS

Para aflojar o apretar el movimiento de los brazos proceder con la llave provista sobre los tornillos.

**La seguridad del aparato está garantizada con la observancia de estas instrucciones, por lo tanto se recomienda conservarlas.**

**GARANTIA** Para este aparato, rigen las condiciones de garantía vigentes en el País de venta. Para disfrutar de las condiciones de garantía, es necesario presentar el recibo de compra.



#### AVVERTENZE PER LA SICUREZZA D'UTILIZZO

L'apparecchio di illuminazione che avete acquistato è costruito secondo le vigenti normative di sicurezza europee ed è stato collaudato e certificato da un Istituto qualificato per il marchio di qualità.

**L'utilizzo sicuro di apparecchi elettrici con parti ad elevata temperatura richiede, oltre alla normale prudenza, l'osservanza delle seguenti istruzioni.**

**Leggere attentamente e conservare le istruzioni allegate all'apparecchio per future necessità.**

Si consiglia di far installare l'apparecchio da personale specializzato.

**Non** usare l'apparecchio per usi impropri non previsti dal normale utilizzo secondo la tipologia per la quale è stato progettato.

**Non** montare lampadine di potenza superiore o diverso tipo da quelle indicate nelle istruzioni di montaggio e sulle etichette apposte sull'apparecchio stesso.

Per sostituire la lampadina o pulire l'apparecchio **SI DEVE:**

- a) staccare la spina se l'apparecchio ne è munito o togliere la tensione elettrica dell'impianto;
- b) lasciare raffreddare completamente la lampadina e l'apparecchio prima di toccarlo con mani.

**NON PULIRE MAI** l'apparecchio acceso o ancora caldo.

**NON UTILIZZARE** liquidi infiammabili per la pulizia.

Tenere presente che le parti in vetro, lampadina compresa, possono rompersi costituendo frammenti taglienti, pertanto usare molta cautela nel maneggiarli.

**Non** installare apparecchi in zone ove possano facilmente essere urtati, in particolare modo tenerli lontano dalla portata dei bambini.

**Non** montare l'apparecchio troppo vicino a materiali facilmente infiammabili come tende o altro e non coprire l'apparecchio impedendone il raffreddamento.

**Non** consentire ai bambini di giocare con l'apparecchio.

Se il cavo di alimentazione risultasse danneggiato o si verificassero altri guasti o funzionamenti anomali, far riparare l'apparecchio da un punto vendita Lumina.

#### ANWEISUNGEN FÜR DEN SICHEREN GEBRAUCH

Das erworbene Beleuchtungsgerät ist gemäß den derzeit geltenden Europäischen Sicherheitsnormen konstruiert worden und wurde von einem qualifizierten Institut für Qualitätszeichen geprüft und zertifiziert.

**Der sicherer Gebrauch von elektrischen Geräten mit Teilen in erhöhter Temperatur, verlangt neben der gewöhnlichen Vorsicht, die Beachtung der folgenden Anweisungen:**

**Die dem Gerät beigefügte Gebrauchsanweisungen genau durchlesen und für zukünftige Bedarfsfälle aufheben.**

Es wird empfohlen, das Gerät durch qualifiziertes Personal installieren zu lassen.

Das Gerät nicht für unangebrachte Zwecke nutzen, die nicht zum normalen Gebrauch zählen, gemäß der Typologie für welche es geplant wurde.

Keine Leuchtmittel mit höherer Stärke oder anderen Typs verwenden, als in den Anweisungen und Beschriftungen auf dem Gerät selber angegeben.

Um das Leuchtmittel auszuwechseln oder das Gerät zu reinigen muß man:

- a) Stecker ausziehen oder Spannung unterbrechen.
- b) Das Leuchtmittel und das Gerät vollständig erkalten lassen, bevor es mit den Händen berührt wird.

**Nie das eingeschaltete oder warme Gerät reinigen.**

**Keine brennbaren Flüssigkeiten zum Reinigen benutzen.**

Zur Kenntnis nehmen, daß die Glasteile, Leuchtmittel eingeschlossen, zerbrechen können und dadurch scharfe Scherben entstehen können, deshalb sehr vorsichtig damit umgehen.

**Nicht** an Stellen installieren, wo sie leicht zu stoßen sind, vor allem in Reichweite von Kindern fernhalten.

Das Gerät **nicht** zu nahe an leicht brennbaren Materialien wie Gardinen oder anderem installieren und das Gerät nicht abdecken um die Abkühlung zu verhindern.

Kindern **nicht** zulassen, mit dem Gerät zu spielen.

Sollte das Beschriftungskabel beschädigt sein oder andere Schäden oder abweichendes Funktionieren eintreten, sollte das Gerät bei einem Lumina-Stützpunkthändler repariert werden.

## REMARKS FOR A SAFE USE

The light fitting that you have purchased has been designed and built according to European security norms in force and is certified by an appointed Institute for Quality Marks.

**The safe use of a light fitting embodying high temperature components requires, beyond the necessary attention, to carefully follow these instructions:**

**Read carefully and conserve the instructions for the correct use of the light fitting.**

We suggest to have the fitting installed by a specialized technician.

**Do not** use the light fitting for improper applications, that haven't been foreseen in the project.

**Do not** use bulbs of higher power than the one specified in the instructions and on the labels stuck on the light fitting.

When cleaning or changing the bulb of the light fitting, remember to previously unplug the same or switch off the main.

Let the light fitting and the bulb cool down before touching it with the hands.

Moreover, we suggest to remember:

**Never** clean the light fitting when hot or under tension.

**Never** use flammable products to clean the light fitting.

The glass components - bulb included - can break and therefore are **dangerous** if uncarefully handled.

Light fittings should be installed **out of the reach of children** and in such a position where they cannot be hit by anything.

**Do not** install the light fitting too close to flammable materials (curtains, etc.), nor cover it, to prevent the normal cooling.

**Do not** allow children to play with the fitting.

In case of troubles, misworking or damage to the cable, contact your Lumina dealer for checking and repairing.

## ADVERTENCIA PARA SEGURIDAD DE UTILIZACIÓN

El aparato de iluminación que ha adquirido está construido según la vigente normativa de seguridad europea y ha sido probado y certificado por un conocido Instituto de calidad.

**La utilización segura de aparatos eléctricos con partes de elevada temperatura requiere, además de la prudencia normal, la observancia de las siguientes instrucciones.**

**LEER Y CONSERVAR ATENTAMENTE** las instrucciones adjuntas al aparato para necesidades futuras.

Se aconseja hacer instalar el aparato por personal especializado.

**No usar** el aparato para usos improprios no previstos en la normal utilización según la tipología para la cual ha sido proyectado.

**No montar** bombillas de potencia superior o de distinto tipo a las indicadas en las instrucciones de montaje y en las etiquetas pegadas sobre el mismo aparato.

Para sustituir la bombilla o limpiar el aparato **SE DEBE:**

**a)** Quitar el enchufe de la toma eléctrica si el aparato va provisto o cortar la corriente eléctrica de la instalación.

**b)** Dejar enfriar totalmente la bombilla y el aparato antes de tocarlo con las manos.

**NO LIMPIAR NUNCA** el aparato encendido o todavía caliente.

**NO UTILIZAR** líquidos inflamables para la limpieza.

Tener presente que las partes de vidrio, bombilla incluida, pueden romperse constituyendo fragmentos cortantes, por lo tanto ser muy prudentes en su manejo.

No instalar aparatos en zonas donde puedan ser fácilmente golpeados en particular **mantenerlos alejados de los niños.**

**No montar** el aparato demasiado cerca de material fácilmente inflamable como cortinas o similares y no cubrirlo impidiendo su refrigeración.

**No permitir a los niños de jugar con el aparato.**

Si el cable de alimentación resultase dañado o sufriera cualquier otro desperfecto o funcionamiento anormal, hacer reparar el aparato en un punto de venta Lumina.

## NOTICES POUR LA SÉCURITÉ D'EMPLOI

L'appareil éclairant que vous avez acheté est construit suivant les normes de sécurité en vigueur dans la Communauté Européenne, et il a été testé et certifié par un institut qualifié pour le marquage de qualité.

**Au bout de l'utilisation plus sûre d'appareils électriques avec des pièces composantes qui dégagent des températures très élevées, il faut observer, outre que la prudence normale, les instructions qui sont reportées ci-dessous:**

**Lisez et conservez (pour toute éventualité à l'avenir) très soigneusement les instructions dont l'appareil est équipé.**

Nous conseillons de faire installer l'appareil par des techniciens spécialisés.

**N'utilisez pas** l'appareil pour des usages impropres c'est à dire qui ne sont pas prévus en base à la typologie pour laquelle il a été projeté.

**Ne montez pas** d'ampoules de puissances supérieures ou de types différents par rapport à ce qui est indiqué dans les instructions de montage et sur les étiquettes portées sur l'appareil même.

Pour remplacer l'ampoule ou pour nettoyer l'appareil il faut:

**a)** débrancher la fiche si l'appareil en est muni ou enlever le courant électrique du réseau;

**b)** laisser l'ampoule et l'appareil se refroidir complètement avant des les toucher avec vos mains.

**NE JAMAIS NETTOYER** l'appareil allumé ou encore chaud.

**NE JAMAIS UTILISER** des liquides inflammables pour le nettoyage.

N'oubliez pas que les parties en verre, y compris l'ampoule, peuvent se casser et originer des morceaux tranchants: **il faut donc faire beaucoup d'attention en les manipulant.**

**N'installez pas** les appareils aux endroits où ils peuvent être heurtés, et surtout tenez-les hors de portée des enfants.

**Ne montez pas** l'appareil trop rapproché à des matériaux facilement inflammables, comme les rideaux ou d'autres, et ne couvrez pas l'appareil ce qui en empêcherait le refroidissement.

**Ne permettez pas aux enfants de jouer avec l'appareil.**

Dans le cas où le câble d'alimentation s'aurait endommagé ou s'ils s'avaient d'autres défauts ou d'anomalies de fonctionnement, faites effectuer la réparation de l'appareil par un revendeur de Lumina.

info@lumina.it

  
**LUMINA**  
www.lumina.it

**LUMINA ITALIA Srl**  
via Casorezzo, 63  
20010 Arluno (MI)  
Tel. +39 02 903752.1  
Fax +39 02 90376655

**LUMINA SCHWEIZ GmbH**  
Bergstrasse 1/3  
CH-4513 Langendorf  
Tel. 032 6821959  
Fax 032 6823338

cod. 4000107



**IMPORTANTE**

Montare i vetri di protezione

**WICHTIG**

Die Schutzgläser montieren

**IMPORTANT**

Install the protective glasses

**IMPORTANT**

Monter les verres de protection

**IMPORTANTE**

Montar los vidrios de protección

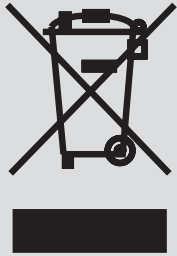

**RAEE**  
**ElektroG**  
**WEEE**  
**DEEE**

cod. 4000456

Istruzioni  
Hinweisungen  
Instructions  
Instrucciones



(I)

**SMALTIMENTO DELL'APPARECCHIO - RAEE** (direttiva comunitaria 2002/96/EC in vigore per le attrezzature elettriche ed elettroniche)



Questo simbolo sul prodotto o sulla confezione indica che a fine vita, il prodotto è un rifiuto che non deve essere smaltito come rifiuto urbano ma deve essere destinato alla raccolta differenziata. È responsabilità dell'utente smaltire questa attrezzatura presso i punti designati per la raccolta di attrezzature elettriche ed elettroniche usate. Per determinare l'ubicazione delle aree pubbliche di raccolta contattare: il comune di residenza, l'ente di raccolta dei rifiuti o chiedere al venditore. Anche il venditore può ritirare il vecchio prodotto acquistandone uno nuovo dello stesso tipo. Lo smaltimento errato può causare danni alle persone e all'ambiente per la possibile presenza di sostanze pericolose. Sono previste sanzioni in caso di smaltimento abusivo dei suddetti rifiuti.

(D)

**PRODUKTENTSORGUNG NACH - ElektroG** (europäischen Richtlinie 2002/96/EG über elektrische und elektronische Geräte)



Dieses Symbol auf dem Produkt oder seiner Verpackung bedeutet, dass dieses Produkt nicht mit dem Hausmüll zusammen entsorgt werden darf. Sie sind verpflichtet, dieses Gerät über eine angegebene Sammelstelle für elektrische bzw. elektronische Geräteabfälle zu entsorgen. Wenn Sie Fragen bzgl. Ihrer nächsten Sammelstelle für solche Abfälle haben, nehmen Sie bitte Kontakt mit den örtlichen Behörden, der Müllentsorgungsorganisation für Ihren Haushalt oder mit dem Geschäft, wo Sie das Produkt gekauft haben, auf. Die falsche Entsorgung kann Menschen und Umwelt schaden. Im Falle von widerrechtlicher Entsorgung o.g. Abfälle ist eine Geldstrafe vorgesehen.

(GB)

**DISCHARGE OF LUMINAIRE - WEEE** (European Directive 2002/96/EC governing used electrical and electronic appliance)



This marking on the product or on its packaging illustrates that this product at its end-life is an electrical waste, and may not be disposed as a normal household waste. You are responsible of the correct disposal of this equipment through a designated waste electrical and electronic equipment collection. To determine the locations for dropping off a WEEE contact your local government office, the waste disposal organisation that serves your house, or the store at which you purchased the product. The store can also withdraw the product. Wrong disposal may cause damages to people and the environment for the possibility of dangerous substances. Sanctions are provided for an illegal disposal of electrical waste.

(F)

**REJET DES DÉCHETS DE CET ÉQUIPEMENT - DEEE** (directive Européenne 2002/96/EC sur la récupération des équipements électriques et électroniques)



Ce symbole sur le produit ou sur son emballage indique que cet équipement ne soit pas jeté avec les déchets municipaux non triés. Le symbole indique que ce produit devrait être jeté séparément des déchets ménagers. Il est de votre responsabilité de vous débarrasser de cet équipement et de tout autre équipement électrique et électronique en vous servant des collecteurs spécifiques désignés par le gouvernement ou les autorités locales. Le rejet des déchets conforme à ces points ainsi que la réutilisation aidera à empêcher de potentielles conséquences négatives pour l'environnement et pour la santé humaine. Pour des informations plus détaillées sur le rejet des déchets de votre vieil équipement, entrez en contact avec vos autorités locales, service des ordures, ou le magasin où vous avez acheté le produit. Le magasin peut reprendre votre vieux équipement si vous un achetez un nouveau du même type. Des sanctions sont prévues en cas de rejet illégal de ce type de déchets.

(E)

**ELIMINACIÓN DEL APARATO - RAEE** (Directiva europea 2002/96/EC que rige los aparados eléctricos y electrónicos)



Esta indicación en el producto o en su embalaje, significa que al fin de su vida útil no se puede tirar a la basura. Es su responsabilidad reciclarlo correctamente, depositándolo en un punto de recogida de equipos eléctricos y electrónicos designado a tal efecto. Para determinar las ubicaciones en las que puede deshacerse de tales residuos eléctricos y electrónicos, póngase en contacto con la oficina gubernamental local, con la organización de residuos que se encarga de recoger la basura doméstica de su zona o con la tienda en la que compró el producto. La tienda también puede quedarse con el producto. No reciclar adecuadamente puede causar daños al medioambiente al existir la posibilidad de vertido de sustancias inadecuadas. Pueden ser multados al respecto.