

manta piccola

ITALIANO

- 1 Inserire le guaine di protezione nei cavi di alimentazione
- 2 Fissare la staffa alla parete o al soffitto
Collegare i cavi di alimentazione al morsetto
Fissare la montatura alla staffa
- 3 Inserire la lampadina facendo attenzione a non toccarla con le mani nude con il suo vetro di protezione
Lampadina alogena: MAX 150W R7s HDG 250V.
HDG: lampada a doppio attacco
ATTENZIONE: l'apparecchio non deve essere utilizzato senza schermo di protezione; se lo schermo si danneggia occorre sostituirlo prima di riutilizzare l'apparecchio
Vetro PIREX smerigliato L. 94 mm R. 15 mm sp. 3 mm

ENGLISH

- 1 Insert protection sheaths through wires
- 2 Fit the frame to the ceiling or to the wall
Connect the wires using the terminal block
Fix main body to back plate
- 3 Plug the bulb without touching it with bare hands with bulb guard
Halogen bulb: MAX 150W R7s HDG 250V/125V.
HDG: lamp with double attack
Warning: do not use fixture without bulb guard installed. If bulb guard is damaged, replace it before using fixture again
Bulb guard ground PIREX L. 94 mm R. 15 mm sp. 3 mm

FRANÇAIS

- 1 Entrer les gaines de protection dans les câbles d'alimentation
- 2 Fixer le support au mur
Visser le support au plafond ou au mur
Connecter le cable d'alimentation à la borne
Visser la structure au support mural
- 3 Insérer l'ampoule en faisant attention de ne pas la toucher avec les doigts
Ampoule Halogene: MAX 150W R7s HDG 250/125V.
HDG: ampoule avec double prise
ATTENTION: l'appareil ne doit pas être utilisé sans écran de protection. Si l'écran de protection est endommagé, il faut impérativement le changer avant de réutiliser l'appareil
Ecran de protection PIREX dépoli L. 94 mm R. 15 mm sp. 3 mm
Ajuster le diffuseur en verre et le fixer avec les visse

DEUTSCH

- 1 Setzen sie die schützhülse an der elektrischer verbindung
- 2 Befestigen Sie die Halterung an der Wand
befestigen Sie den Leuchtenkoerper and der Decke oder Wand
Stellen Sie die elektrische Verbindung her
Befestigen Sie en Leuchtenkoerper an der Halte
- 3 Setzen Sie die Glühlampe ein. Bitte beruehren Sie diese nicht mit nackten Haenden
Halogenglühlampe: MAX 150W R7s HDG 250V.
HDG: Birne mit doppeler Verbindungsstelle
ACHTUNG: Der Artikel darf nicht ohne den Schutzschim verwendet werden. Wenn der Schutzschim beschadaigt wird, muss er vor Wiederinnbetrieabnahme ersetzt werden
PIREX schmirgerem L. 94 mm R 15 mm sp. 3 mm
Befestigen Sie das Glas mit den Schrauben

ESPAÑOL

- 1 Introducir las vainas de proteccion en los cables de alimentacion
- 2 Fijar la pletina a la pared
Fijar la estructura a la pared o al techo
Conectar el cable de alimentacion a la regleta
Fijar la estructura a la pletina
- 3 Colocar la bombilla teniendo en cuenta de no tocarla con las manos sin desprotecgidas
Halogena: MAX 150W R7s HDG 250V.
HDG: bombilla de doble fijacion
ATENCIÓN: el aparato no debe ser utilizado sin la pantalla protectora; si la pantalla se danara debe sustituirse antes de volver a utilizar el aparato
pantalla protectora PIREX asmerilado: L. 94 mm R. 15 mm sp. 3 mm
Colocar el cristal y fijarlo con los tomillos

 Marchio di conformità italiano
Italian conformity seal
Conforme le norme IMQ Italian
Italienisches Konformitätszeichen
Marca de conformidad italiana

 Marchio di conformità europeo per aziende certificate ISO 9001 e prodotti con marchio di sicurezza.
European conformity seal for certified ISO 9001 companies and products with safety seal
Certificat de conformitate à la norme européenne pour entreprises certifiées ISO 9001 e produits avec certificat de sûreté
Europäisches Prüfzeichen für Betriebe mit ISO 9001 und Produkten mit Sicherheitsprüfzeichen
Marca de conformidad europea por empresas certificada ISO 9001 y productos con marca de seguridad

1

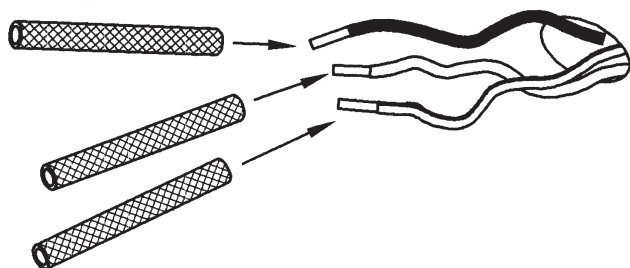

2

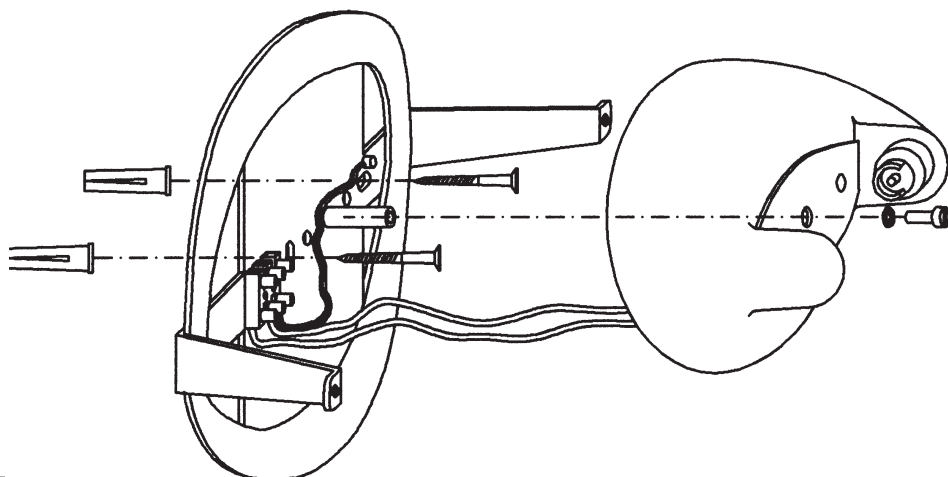

3

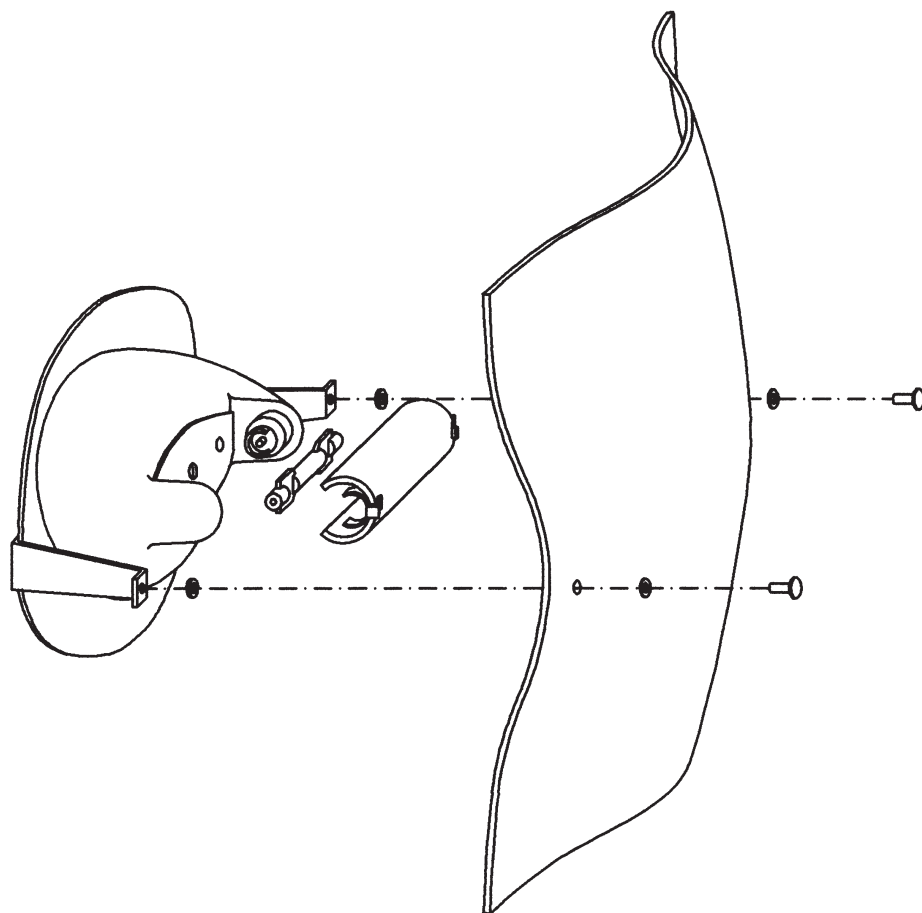

COD. 123x05A

CE Attesta la conformità del prodotto alle disposizioni delle direttive comunitarie
It certifies the conformity of the product to the european community low voltage directive
Il atteste la conformité du produit aux dispositions des directives communau-taires
Er bezeugnet die übereinstimmung der produkt über die dispositionen auf die europäischn gemeinschaft direktiven
Esta certifica si el producto es conforme a las disposiciones de las normas de la comunidad economica europea

F Apparecchio idoneo ad essere installato su superfici normalmente infiammabili.
Appliance suitable for installation on normally inflammable surfaces
Appareil destiné à être installé sur des surfaces normalement inflammables
Gerät, weiches auf Oberflächen installiert werden kann, die normalerweise entzündbar sind
Aparato idoneo para ser instalado sobre superficies normalmente inflamables

0,5m Distanza minima dalle superfici illuminate
Minimum distance from reflective surface
Distance minimale des surfaces éclairées
Mindestabstand von den angestrahltten Gegenständen
Distancia minima de las superficies a iluminar