

LSA13X2 Neuheit

STAND - GESCHIRRSPÜLER 60 x 85 CM,
EDELSTAHL MIT ANTI FINGER PROTEKTION,
13 MASSGEDECKE, EnerSave SYSTEM,
EFFIZIENZKLASSE A+++A



- 13 Maßgedecke
 - 9 Spülprogramme: Einweichen, Kristallglas, ECO, Rapid 27 min., ECO Schnell, Normal Schnell, Auto 60° - 70°, Stark schnell, Super
 - 5 Spültemperaturen: 38°C, 45°C, 50°C, 65°C, 70°C
 - Edelstahlgehäuse mit Anti Finger Protektion
 - Digitaldisplay für Startzeitverzögerung, Restlaufzeitanzeige
 - Akustisches Signal bei Programmende
 - Elektronische Klarspüler- und Salznachfüllanzeige
 - Verbrauchsreduktion EnerSave A+++
Automatische Türöffnung bei Programmende
 - Option FlexiTabs
 - Option Startzeitvorwahl 1 – 24h mit Automatik - Vorspülprogramm
 - Option ½ Beladung FlexiZone
 - Option QuickTime
 - Geschirrkörbe aus Edelstahl, transparent beschichtet, Zubehör grau
 - Oberkorb beidseitig 3-stufig höhenverstellbar mit EasyGlide System
 - Unterkorb mit doppelt klappbaren Tellerträgern
 - Edelstahlbottich und –filtersystem
 - 3. Spülebene oben
 - Orbital – Spülsystem
 - Elektronische Wasserenthärtung (6 Stufen)
 - Kondensationstrocknung
 - Durchlauferhitzer
 - Aqua Test – Sensorsystem
- Stop- Aqua** Wasserschutzsystem
- Automatisch ausbalancierender Türgewichtsausgleich
 - Warmwasseranschluss bis max. 60°C möglich (Energieverbrauch bis -35%)

Technische Daten

Jahresenergieverbrauch in Kilowattstunden basierend auf 280 Standard-Spülgängen: **233 kWh/a**

Standby - Energieverbrauch Gerät an : **1,50 W**
Standby - Energieverbrauch Gerät aus: **0,02 W**

Jahreswasserverbrauch in Liter basierend auf 280 Standard-Spülgängen: **2.380 L/a**

Geräuschemission: **43 dB(A)** re1 pW

Standardprogramm: **ECO**
Programmdauer: **175 min./Zyklus**

Energieverbrauch: **0,81 kWh/Zyklus**
Wasserverbrauch: **8,50 L/Zyklus**

El. Gesamtanschlusswert :**1,90 kW**
Spannung/Frequenz: **220-240V/50Hz ~**

Effizienzklassen:

Energie: **A+++**, Trocknung: **A**

Werte nach Verordnung (EU) 1059/2010

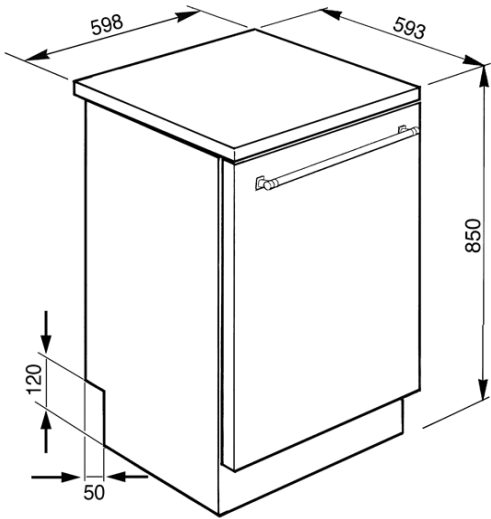

EAN13 : 8017709166731

Ersetzt Modell : LSA13X

Voraussichtlich lieferbar : 10/2012

Erstellt am : 11.10.2012