

PH 5-4½ & PH 6½-6

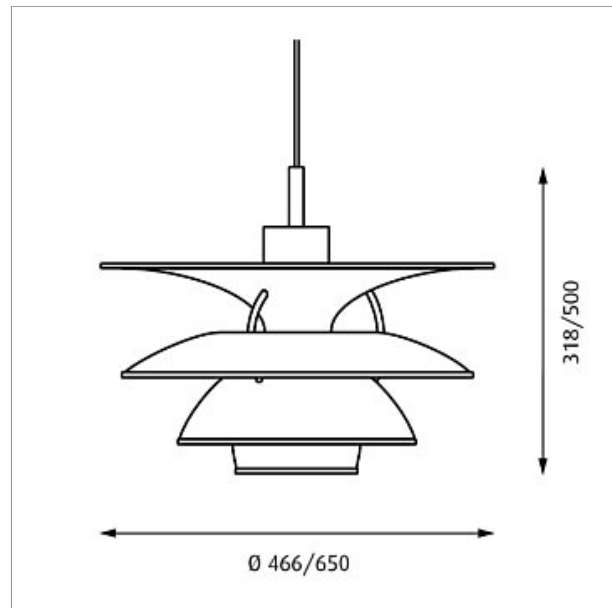

Design: Ebbe Christensen & Sophus Frandsen, Poul Henningsen

Konzept: Der trompetenförmige obere Schirm sorgt für die Beleuchtung des Bereichs über den drei Schirmen, die das Licht primär nach unten leiten. Eine Bodenschale und ein Abblendring sichern aus allen Winkeln gegen Blendung ab. Das Licht ist unter der Leuchte am kräftigsten. Die Schirme sind matt weiß beschichtet, was hohen Lichtkomfort gewährleistet.

Oberfläche: Weiß, naslackiert.

Material: Schirme: Gezogenes Aluminium. Abblendschirm: Blau, gezogenes Aluminium. Aufhängung: Gezogenes Aluminium oder gezogener Stahl. Verbindungsstäbe: Gewalztes Aluminium, mattverchromt.

Montage: Aufhängung: Zuleitung 3x0,75mm² oder Zuleitung und Stahlseil. Zuleitungslänge: 3m oder 4m. Baldachin: Vorhanden.

Gewicht: Max. 6kg.

Schutz: Schutzart IP20. Schutzklasse I.

Produkt Code	Abmessung	Leuchtmittel	Oberfläche	Zuleitung
PHC-P	5-4½ 6½-6	1x70W HIT G12 HF 1x150W HIT G12 HF 1x200W Klar E27 1x500W Klar E40	WEISS	TEXT W TEXT/STAHLSEIL W

Wichtig
200W E27 nur für PH 5-4½, 500W E40, 70W HIT und 150W HIT nur für PH 6½-6 erhältlich. PH 5-4½ mit 3m Zuleitung erhältlich. PH 6½-6 ist mit 4m Zuleitung und Stahlseil ausgestattet. Die technologische Entwicklung der Lichtquellen ändert sich sehr schnell. Daher wird die maximale Wattage und die Fassungsart angegeben.

**louis
poulsen**

Scannen Sie den Code für weitere Informationen

