

# TANGRAM

*design by  
Walter Monici*

Istruzioni  
Hinweisungen  
Instructions  
Instrucciones



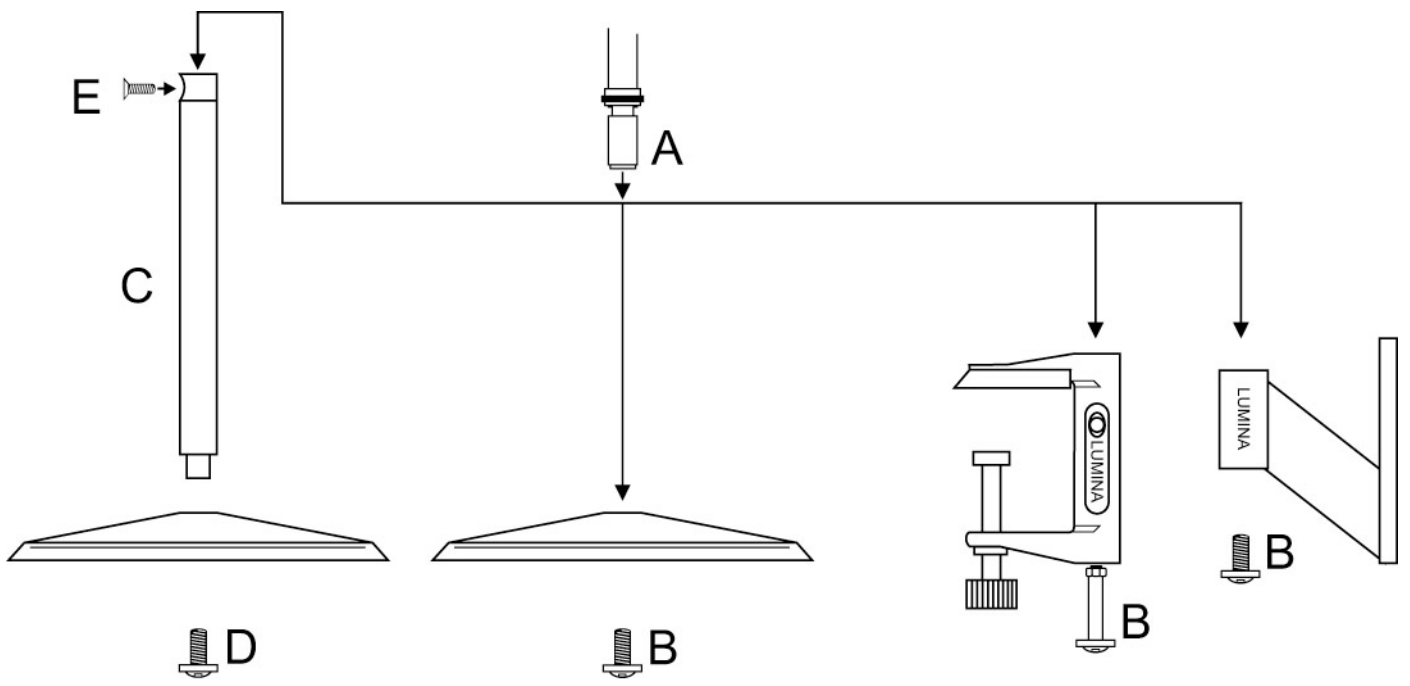

**LUMINA**  
www.lumina.it





Lampada orientabile ed estensibile in ogni direzione, riflettore girevole di 340°. Esclusivo sistema di bilanciamento formato da molle a compressione, bracci di leva, pulegge e cavo di trasmissione (sistema brevettato). Realizzata in alluminio anodizzato o verniciato nelle versioni tavolo, morsetto, terra, parete.

Il simbolo  indica la distanza minima da rispettare verso l'oggetto illuminato.

 Apparecchio idoneo ad essere montato su superfici normalmente infiammabili.

Solo per uso interno.

 Apparecchio in classe II (doppio isolamento).

Per sostituire la lampadina togliere sempre tensione.

 Utilizzare solamente lampadine alogene auto-protette HSGS.

**IAA** Utilizzare lampadine a incandescenza a forma di pera.

Accessori:	
Base tavolo	cod. 114
Morsetto	cod. 112
Attacco parete	cod. 113
Base terra	cod. 125
Passante tavolo	cod. 332



In alle Richtungen um 340° dreh- und schwenkbare Leuchte. Exklusives Schwerpunktsystem bestehend aus Druckfedern, Hebelarmen, Rolle und Kabelanschluss (Schutzpatent). Realisiert in Aluminium eloxiert oder lackiert. Ausführungen: Tisch-, Klemm-, Steh- und Wandleuchte.

Das Symbol  zeigt den zu beachtenden Mindestabstand zum beleuchtenden Gegenstand auf.

 Die Leuchte kann auf normal entzündbaren Flächen montiert werden.

Nur für Innenbereich geeignet.

 Gerät in II Isolierungsklasse (Doppelisolierung).

Um das Leuchtmittel zu wechseln, Spannung immer unterbrechen.

 Nur selbstgeschützte Halogenleuchtmittel HSGS verwenden.

**IAA** Glühlampen mit Birnenform verwenden.

Zubehör:	
Tischfuss	Kod. 114
Klemme	Kod. 112
Wandbefestigung	Kod. 113
Stehfuss	Kod. 125
Tischbefestigung	Kod. 332

## Montaggio

Versioni parete, morsetto, base tavolo, terra: infilare l'astina della lampada **(A)** nel foro e spingere a fondo; avvitare la vite con ranella **(B)** come indicato in figura.

Versione terra:

infilare l'asta **(C)** nella base; avvitare la vite con ranella **(D)**; infilare l'astina **(A)** nell'asta **(C)**, spingendo a fondo; avvitare la vite **(E)**.

Lampada conforme alle vigenti normative europee, corredata di attestato di conformità rilasciato da:



**La sicurezza dell'apparecchio è garantita dalla osservanza di queste istruzioni pertanto si raccomanda di conservarle.**

## GARANZIA

Per questo apparecchio valgono le condizioni di garanzia valide nella rispettiva nazione. La garanzia viene riconosciuta soltanto se accompagnata dal documento giustificativo dell'acquisto.



## Montage

Wand-, Klemm-, und Tischversionen: Den Lampenstab **(A)** in die jeweilige Öffnung hineinstecken und ganz nach unten drücken; die Schraube mit Abstandsscheibe **(B)** lt. Zeichnung festziehen.

Stehversion: Den Stab **(C)** in die Bodenplatte hineinstecken; die Schraube mit der Abstandsscheibe **(D)** anschrauben; die Stange **(A)** in den Stab **(C)** hineinstecken, ganz nach unten drücken; die Schraube **(E)** festziehen.

Die Leuchte entspricht den geltenden europäischen Sicherheitsnormen. Der Prüfbericht wurde ausgestellt von:



**Die Sicherheit dieses Gerätes ist nur gewährleistet, wenn diese Montageanleitung genau beachtet wird. Wir empfehlen daher diese aufzubewahren.**

## GARANTIE

Für dieses Gerät gelten die im Kaufland herausgegebenen Garantiebedingungen. Zur Inanspruchnahme von Garantieleistungen ist in jedem Fall aber die Vorlage des Kaufbeleges erforderlich.



GB

Adjustable and fully extensible light fitting; its head revolves by 340°. Exclusive balancing system consisting of compression springs, lever arms, belt cable and pulleys (patented system).

This fitting is made of anodized or varnished aluminium, and it is available in the following versions: for desk, on clamp, floor standing and wall bracket.

The symbol  recommends the minimum distance to be kept from the illuminated object.

 This fitting is suitable for use on any normally flammable surface.

Only for interiors.

 light fitting built in second insulating class (double insulation).

In case of bulb replacement cut off tension.

 Use halogen self-protecting HSGS bulbs only.

**IAA** Use incandescent pear-shaped bulbs only.

Accessories:

Base for standing on table/desk: Code 114

Clamp: Code 112

Wall-bracket: Code 113

Base for standing on floor: Code 125

Support through desk-top: Code 332

F

Lampe orientable et extensible en toute direction, réflecteur pivotant sur 340°.

Système de lestage exclusif constitué de ressorts à compression, de bras de leviers, de poulies et de câbles de transmission (système breveté).

Fabriquée en aluminium anodisé ou verni, disponible dans les versions à poser, de bureau, sur étau, sur pied et fixation murale.

L'indication  se réfère à la distance minimale à garder des objets illuminés.

 Appareil apte au montage sur des surfaces normalement inflammables.

Emploi à l'intérieur exclusivement.

 appareil en classe d'isolation **II** (double isolation).

Pour remplacer l'ampoule coupez toujours la tension.

 Utilisez seulement de ampoules halogènes auto-protégées HSGS.

**IAA** Utilisez des ampoules à incandescence en forme de poire.

Accessoires:

Socle à poser sur la table: Code 114

Étau: Code 112

Fixation murale: Code 113

Socle pour lampadaire: Code 125

Support à travers le bureau: Code 332

### Mounting

Versions on wall-bracket, clamp, table-base, floor:

thread the thin lamp-stem **(A)** into the hole and push deeply: tighten the screw with washer **(B)** as shown in the picture.

Version on floor standing base:

thread the lamp-stem **(C)** into the base, tighten the screw with washer **(D)**, thread the thin stem **(A)** into the other stem **(C)** and push deeply.

Then tighten screw **(E)**.

This light fitting perfectly conforms to the European safety rules in force and it is certified by:



**Carefully read the instructions before assembling the light fitting which is guaranteed safe and reliable when it has been correctly installed and properly used. We recommend to conserve the instructions.**

### GUARANTEE

*This light fitting is guaranteed under the conditions in force in the Country of sale. For claims under guarantee, the sales receipt must be shown.*



### Montage

Versions à poser, sur étau, avec fixation murale:

enfilez la petite tige de la lampe **(A)** dans le trou et poussez à fond; serrez la vis avec sa rondelle **(B)** suivant le croquis.

Versions sur pied: enfilez la tige **(C)** dans la base; serrez la vis avec sa rondelle **(D)**; enfilez la petite tige **(A)** dans l'autre tige **(C)**, en poussant à fonds. Serrez la vis **(E)**.

Appareil conforme aux normes de sécurité Européennes en vigueur et certifié par:



**La sécurité d'emploi de cette lampe est soumise à l'observation de ces instructions et il est donc conseillé de les conserver.**

### GARANTIE

*Les conditions de garantie sont celles en vigueur dans le Pays dans lequel l'achat a été effectué. La garantie ne sera appliquée que sur présentation de la facture d'achat.*



E

Lámpara orientable y extensible en todas direcciones, reflector giratorio de 340°. Exclusivo sistema de balance compuesto de muelles a compresión, brazos de palanca, poleas y cable de transmisión (sistema patentado). Realizada en aluminio anodizado ó barnizado en las versiones: mesa, pinza, pie, pared.

El símbolo  indica la distancia mínima que debe mantenerse respecto a los objetos iluminados.

 Aparato idóneo para el montaje sobre superficies normalmente inflamables.

Aparato idóneo solo para interiores.

 aparato en clase de aislamiento II (doble aislamiento).

Para sustituir la bombilla siempre cortar la tensión.

 Utilizar solamente bombillas halógenas autoprotégidas HSGS.

**IAA** Utilizar bombillas de incandescencia en forma de pera.

Accesorios:

Base de sobremesa:

Cód. 114

Pinza:

Cód. 112

Enganche para fijar a la pared:

Cód. 113

Base de pie:

Cód. 125

Soporte para insertar através la mesa:

Cód. 332

## Montaje

Versiones: mesa, pinza, pared: enfilar el fuste (A) de la lámpara en el alojamiento y presionar a fondo; apretar el tornillo (B) como se enseña en la figura.

Versión de pie: enfilar el fuste (C) en la base; apretar el tornillo con la arandela (D), enfilar la varilla (A) en el fuste (C), presionando a fondo; apretar el tornillo (E).

Aparato conforme a las normas europeas vigentes y certificado por:



**La seguridad del aparato está garantizada con la observancia de estas instrucciones, por lo tanto se recomienda conservarlas.**

## GARANTIA

Para este aparato, rigen las condiciones de garantía vigentes en el País de venta. Para disfrutar de las condiciones de garantía, es necesario presentar el recibo de compra.



## AVVERTENZE PER LA SICUREZZA D'UTILIZZO

L'apparecchio di illuminazione che avete acquistato è costruito secondo le vigenti normative di sicurezza europee ed è stato collaudato e certificato da un Istituto qualificato per il marchio di qualità.

**L'utilizzo sicuro di apparecchi elettrici con parti ad elevata temperatura richiede, oltre alla normale prudenza, l'osservanza delle seguenti istruzioni.**

**Leggere attentamente e conservare le istruzioni allegate all'apparecchio per future necessità.**

Si consiglia di far installare l'apparecchio da personale specializzato.

**Non** usare l'apparecchio per usi impropri non previsti dal normale utilizzo secondo la tipologia per la quale è stato progettato.

**Non** montare lampadine di potenza superiore o diverso tipo da quelle indicate nelle istruzioni di montaggio e sulle etichette apposte sull'apparecchio stesso.

Per sostituire la lampadina o pulire l'apparecchio **SI DEVE:**

**a)** staccare la spina se l'apparecchio ne è munito o togliere

la tensione elettrica dell'impianto;

**b)** lasciare raffreddare completamente la lampadina e l'apparecchio prima di toccarlo con mani.

**NON PULIRE MAI** l'apparecchio acceso o ancora caldo.

**NON UTILIZZARE** liquidi infiammabili per la pulizia.

Tenere presente che le parti in vetro, lampadina compresa, possono rompersi costituendo frammenti taglienti, pertanto usare molta cautela nel maneggiarli.

**Non** installare apparecchi in zone ove possano facilmente essere urtati, in particolare modo tenerli lontano dalla portata dei bambini.

**Non** montare l'apparecchio troppo vicino a materiali facilmente infiammabili come tende o altro e non coprire l'apparecchio impedendone il raffreddamento.

**Non** consentire ai bambini di giocare con l'apparecchio.

Se il cavo di alimentazione risultasse danneggiato o si verificassero altri guasti o funzionamenti anomali, far riparare l'apparecchio da un punto vendita Lumina.

## ANWEISUNGEN FÜR DEN SICHEREN GEBRAUCH

Das erworbene Beleuchtungsgerät ist gemäß den derzeit geltenden Europäischen Sicherheitsnormen konstruiert worden und wurde von einem qualifizierten Institut für Qualitätszeichen geprüft und zertifiziert.

**Der sicherer Gebrauch von elektrischen Geräten mit Teilen in erhöhter Temperatur, verlangt neben der gewöhnlichen Vorsicht, die Beachtung der folgenden Anweisungen:**

**Die dem Gerät beigefügte Gebrauchsanweisungen genau durchlesen und für zukünftige Bedarfsfälle aufheben.**

Es wird empfohlen, das Gerät durch qualifiziertes Personal installieren zu lassen.

Das Gerät nicht für unangebrachte Zwecke nutzen, die nicht zum normalen Gebrauch zählen, gemäß der Typologie für welche es geplant wurde.

Keine Leuchtmittel mit höherer Stärke oder anderen Typs verwenden, als in den Anweisungen und Beschriftungen auf dem Gerät selber angegeben.

Um das Leuchtmittel auszuwechseln oder das Gerät zu reinigen muß man:

**a)** Stecker ausziehen oder Spannung unterbrechen.

**b)** Das Leuchtmittel und das Gerät vollständig erkalten lassen, bevor es mit den Händen berührt wird.

**Nie das eingeschaltete oder warme Gerät reinigen.**

**Keine brennbaren Flüssigkeiten zum Reinigen benutzen.**

Zur Kenntnis nehmen, daß die Glasteile, Leuchtmittel eingeschlossen, zerbrechen können und dadurch scharfe Scherben entstehen können, deshalb sehr vorsichtig damit umgehen.

**Nicht** an Stellen installieren, wo sie leicht zu stoßen sind, vor allem in Reichweite von Kindern fernhalten.

Das Gerät **nicht** zu nahe an leicht brennbaren Materialien wie Gardinen oder anderem installieren und das Gerät nicht abdecken um die Abkühlung zu verhindern.

Kindern **nicht** zulassen, mit dem Gerät zu spielen.

Sollte das Beschickungskabel beschädigt sein oder andere Schäden oder abweichendes Funktionieren eintreten, sollte das Gerät bei einem Lumina-Stützpunkthändler repariert werden.

## REMARKS FOR A SAFE USE

The light fitting that you have purchased has been designed and built according to European security norms in force and is certified by an appointed Institute for Quality Marks.

**The safe use of a light fitting embodying high temperature components requires, beyond the necessary attention, to carefully follow these instructions:**

**Read carefully and conserve the instructions for the correct use of the light fitting.**

We suggest to have the fitting installed by a specialized technician.

**Do not** use the light fitting for improper applications, that haven't been foreseen in the project.

**Do not** use bulbs of higher power than the one specified in the instructions and on the labels stucked on the light fitting.

When cleaning or changing the bulb of the light fitting, remember to previously unplug the same or switch off the main.

Let the light fitting and the bulb cool down before touching it with the hands.

Moreover, we suggest to remember:

**Never** clean the light fitting when hot or under tension.

**Never** use flammable products to clean the light fitting.

The glass components - bulb included - can break and therefore are **dangerous** if uncaredfully handled.

Light fittings should be installed **out of the reach of children** and in such a position where they cannot be hit by anything.

**Do not** install the light fitting too close to flammable materials (curtains, etc.), nor cover it, to prevent the normal cooling.

**Do not** allow children to play with the fitting.

In case of troubles, misworking or damage to the cable, contact your Lumina dealer for checking and repairing.

## NOTICES POUR LA SÉCURITÉ D'EMPLOI

L'appareil éclairant que vous avez acheté est construit suivant les normes de sécurité en vigueur dans la Communauté Européenne, et il a été testé et certifié par un institut qualifié pour le marquage de qualité.

**Au bout de l'utilisation plus sûre d'appareils électriques avec des pièces composantes qui dégagent des températures très élevées, il faut observer, outre que la prudence normale, les instructions qui sont reportées ci-dessous: Lisez et conservez (pour toute éventualité à l'avenir) très soigneusement les instructions dont l'appareil est équipé.**

Nous conseillons de faire installer l'appareil par des techniciens spécialisés.

**N'utilisez pas** l'appareil pour des usages impropres c'est à dire qui ne sont pas prévus en base à la typologie pour laquelle il a été projeté.

**Ne montez pas** d'ampoules de puissances supérieures ou de types différents par rapport à ce qui est indiqué dans les instructions de montage et sur les étiquettes portées sur l'appareil même.

Pour remplacer l'ampoule ou pour nettoyer l'appareil il faut:

**a)** débrancher la fiche si l'appareil en est muni ou enlever le courant électrique du réseau;

**b)** laisser l'ampoule et l'appareil se refroidir complètement avant des les toucher avec vos mains.

**NE JAMAIS NETTOYER** l'appareil allumé ou encore chaud.

**NE JAMAIS UTILISER** des liquides inflammables pour le nettoyage.

N'oubliez pas que les parties en verre, y compris l'ampoule, peuvent se casser et originer des morceaux tranchants: **il faut donc faire beaucoup d'attention en les manipulant.**

**N'installez pas** les appareils aux endroits où ils peuvent être heurtés, et surtout tenez-les hors de portée des enfants.

**Ne montez pas** l'appareil trop rapproché à des matériaux facilement inflammables, comme les rideaux ou d'autres, et ne couvrez pas l'appareil ce qui en empêcherait le refroidissement.

**Ne permettez pas aux enfants de jouer avec l'appareil.**

Dans le cas où le câble d'alimentation s'aurait endommagé ou s'ils s'avaient d'autres défauts ou d'anomalies de fonctionnement, faites effectuer la réparation de l'appareil par un revendeur de Lumina.

## ADVERTENCIA PARA SEGURIDAD DE UTILIZACIÓN

El aparato de iluminación que ha adquirido está construido según la vigente normativa de seguridad europea y ha sido probado y certificado por un conocido Instituto de calidad.

**La utilización segura de aparatos eléctricos con partes de elevada temperatura requiere, además de la prudencia normal, la observancia de las siguientes instrucciones.**

**LEER Y CONSERVAR ATENTAMENTE** las instrucciones adjuntas al aparato para necesidades futuras.

Se aconseja hacer instalar el aparato por personal especializado.

**No usar** el aparato para usos improprios no previstos en la normal utilización según la tipología para la cual ha sido proyectado.

**No montar** bombillas de potencia superior o de distinto tipo a las indicadas en las instrucciones de montaje y en las etiquetas pegadas sobre el mismo aparato.

Para sustituir la bombilla o limpiar el aparato **SE DEBE:**

**a)** Quitar el enchufe de la toma eléctrica si el aparato va provisto o cortar la corriente eléctrica de la instalación.

**b)** Dejar enfriar totalmente la bombilla y el aparato antes de tocarlo con las manos.

**NO LIMPIAR NUNCA** el aparato encendido o todavía caliente.

**NO UTILIZAR** líquidos inflamables para la limpieza.

Tener presente que las partes de vidrio, bombilla incluida, pueden romperse constituyendo fragmentos cortantes, por lo tanto ser muy prudentes en su manejo.

No instalar aparatos en zonas donde puedan ser facilmente golpeados en particular **mantenerlos alejados de los niños.**

**No montar** el aparato demasiado cerca de material facilmente inflamable como cortinas o similares y no cubrirlo impidiendo su refrigeración.

**No permitir a los niños de jugar con el aparato.**

Si el cable de alimentación resultase dañado o sufriera cualquier otro desperfecto o funcionamiento anormal, hacer reparar el aparato en un punto de venta Lumina.

info@lumina.it



**LUMINA ITALIA Srl**  
via Casorezzo, 63  
20010 Arluno (MI)  
Tel. +39 02 903752.1  
Fax +39 02 90376655

**LUMINA DEUTSCHLAND GmbH**  
Postfach 1208  
D-71113 Gärtringen  
Tel. 07034 21998  
Fax 07034 20175

**LUMINA SCHWEIZ GmbH**  
Bergstrasse 1/3  
CH-4513 Langendorf  
Tel. 032 6821959  
Fax 032 6823338

cod. 4000137