

9  
Skærmsættet føres op omkring fatningsenheden og drejes så skærmsættets låsering hviler på fatningsenhedens tre låseskrue.  
Locate screen-set around lamp unit and rotate so that locking bosses rest on lamp unit's locking screws.  
Schirmteil nach oben über den elektrischen Teil führen und so drehen, daß der Schirmteil auf den drei Stellschrauben des elektrischen Teiles aufliegt.  
Placer l'abat-jour sur l'élément de suspension et le tourner de manière à ce que le système de fixation de l'abat-jour repose sur les trois vis de l'élément de suspension.

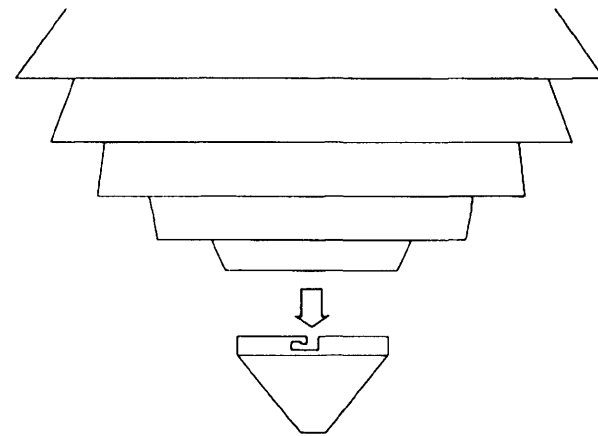

10  
Nederste afblændingsskærm drejes fri af bajonetlåsen og nedtages.  
Rotate lowest mixing screen free from bayonet fitting and remove.  
Den unteren Schirmteil von der Bajonethalterung ab-drehen und abnehmen.  
Tourner le petit cône situé à la partie inférieure de l'abat-jour pour le dégager. Retirer ce cône.

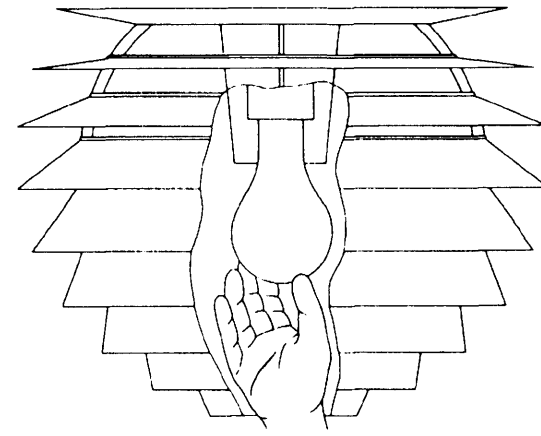

11  
Glødelampen monteres, max. 500 W, og nederste afblændingsskærm opsættes.  
Fit lamp (max. 500 watt), and relace lowest mixing screen.  
Birne einschrauben (max. 500 W) und unteren Schirmteil wieder anbringen.  
Visser l'ampoule électrique, (maximum 500 W.) et replacer le petit cône.

**Monteringsvejledning  
Mounting Instructions  
Montageanleitung  
Instructions de Montage**

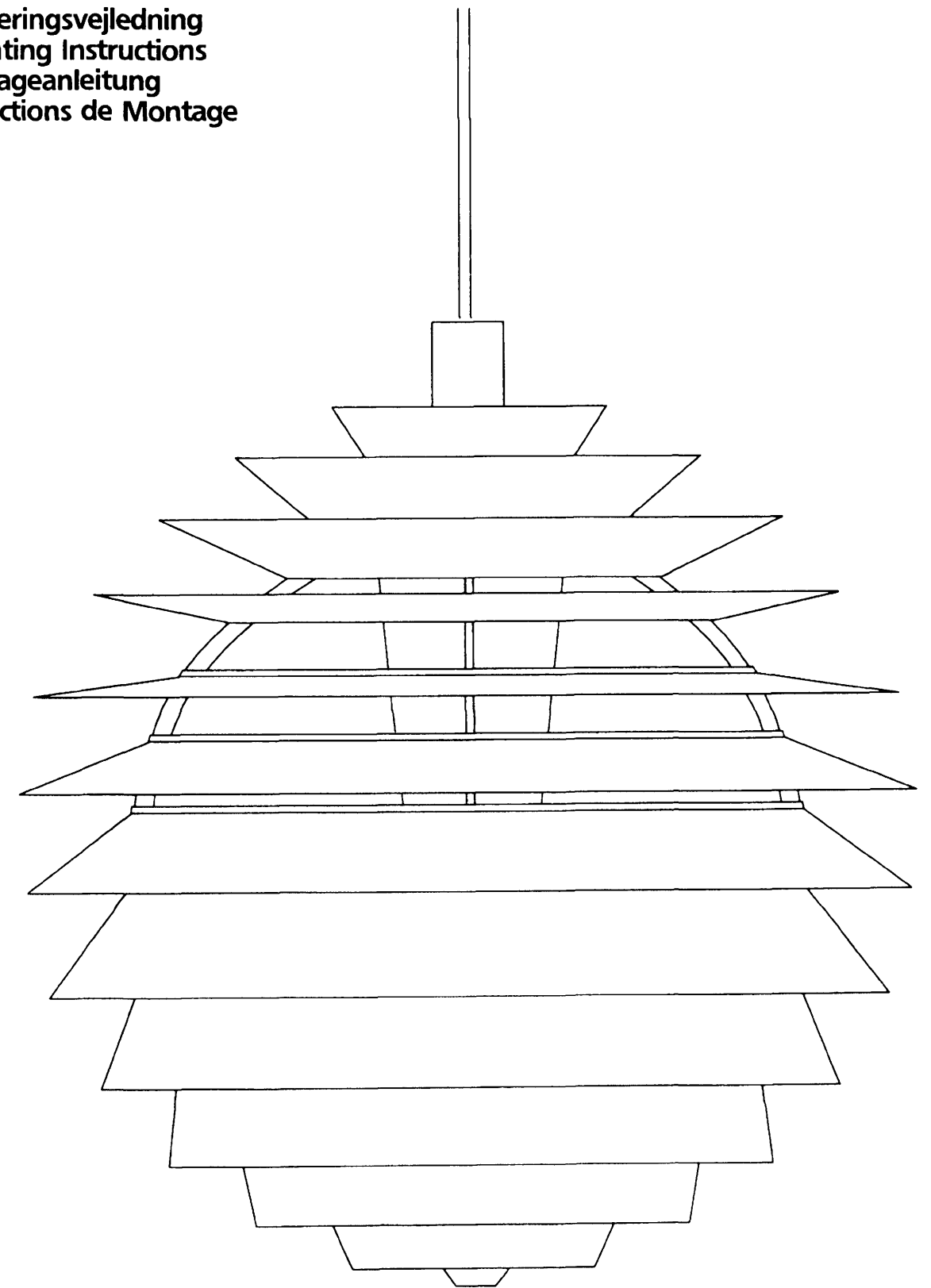

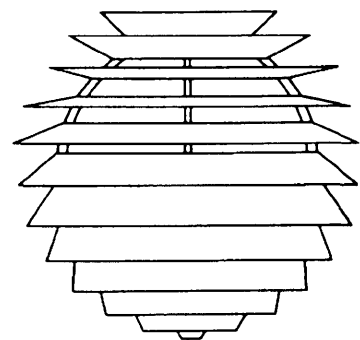

Skærmsæt Schirmteil  
Screen Set Abat-Jour

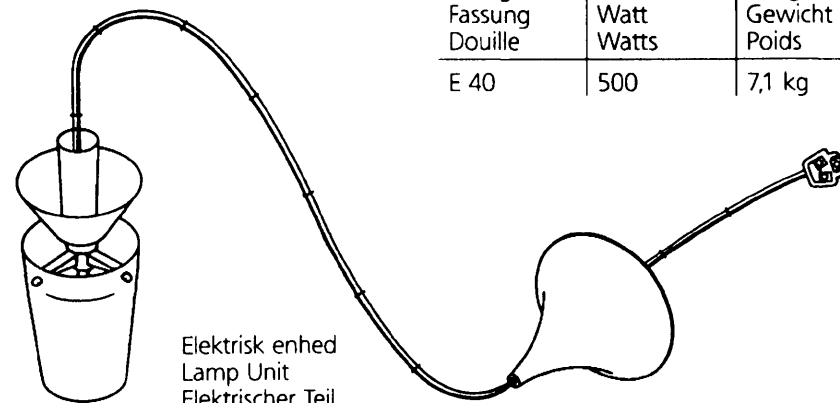

Elektrisk enhed  
Lamp Unit  
Elektrischer Teil  
Élément électrique

Fatning Fitting Fassung Douille	Watt Watts Watt Watts	Vægt Weights Gewicht Poids
E 40	500	7,1 kg

**Opsætning · Installation · Montierung · Installation**

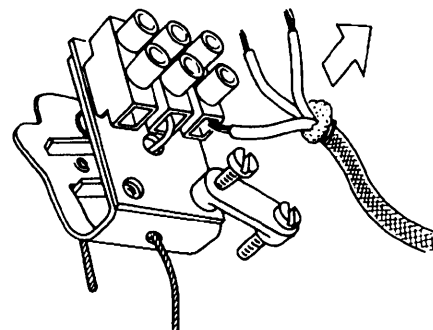

1 Ledningen afmonteres fra ophængsbeslaget.  
Dismantle cable from suspension unit.  
Kabel von der Aufhängevorrichtung abmontieren.  
Démonter le fil électrique de la griffe de suspension.

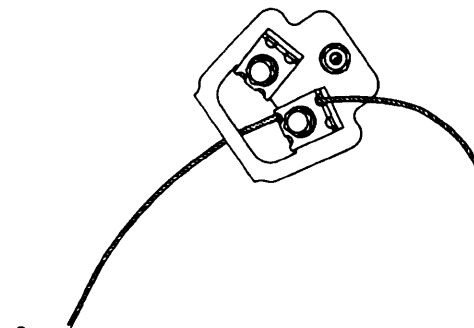

2 Wiren frigøres.  
Disengage suspension wire.  
Stahlseil lösen.  
Dégager le fil d'acier de suspension.

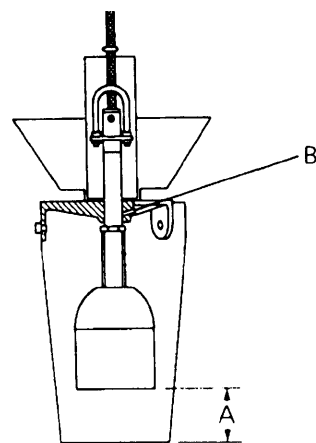

300 W: A = 15 mm  
500 W: A = 55 mm

3 De 2 skruer (B) løsnes og fatningen justeres efter lyskildens størrelse, afstand A. Skruerne strammes igen.  
Loosen 2 screws (B) and adjust lamp holder according to size of light source, see (A). Tighten screws again.  
Die 2 Schrauben (B) lösen und die Fassung nach der Höhe der Birne (Abstand A) einstellen. Schrauben wieder anziehen.  
Desserrer 2 vis (B) et ajuster la monture de la lampe en fonction de l'envergure de la source de lumière. Voir (A). Resserrer les vis.

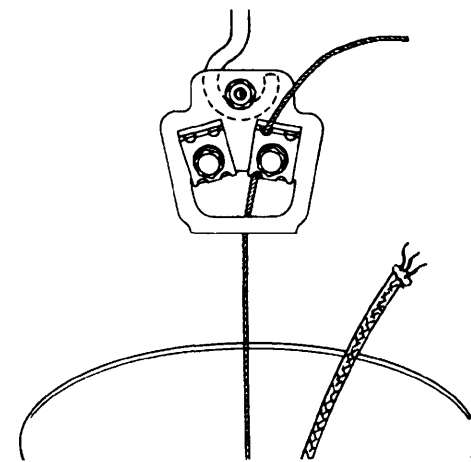

4 Ophængsbeslaget placeres på loftkrogen og den elektriske enhed justeres med wiren til den ønskede højde for belysningen.  
Hook suspension unit to ceiling anchor, and adjust wire to required height for lamp unit.  
Aufhängevorrichtung am Deckenhaken anbringen. Den elektrischen Teil mit dem Stahlseil auf die gewünschte Höhe der Lampe einstellen.  
Accrocher l'élément de suspension au crochet du plafond, et placer la lampe à la hauteur voulue, en jouant sur le fil d'acier.

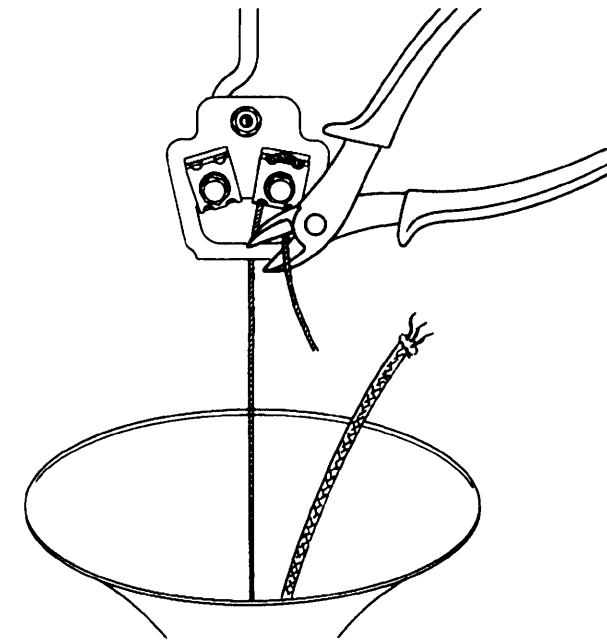

5 Wiren afkortes og låses. Skruen strammes.  
Clip excess wire, then tighten wire locks.  
Stahlseil abkürzen und Schrauben anziehen.  
Couper le fil d'acier à la bonne longueur, puis resserrer les vis sur ce fil.

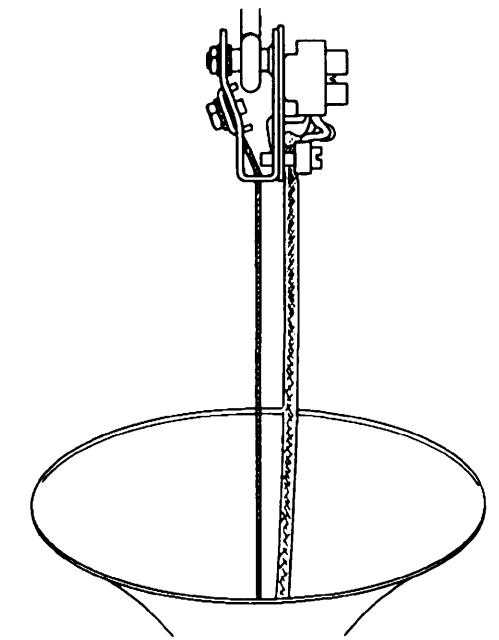

6 Ledningen afkortes og monteres i klemmerne (ledningen må ikke bære belysningen). Tilslutningsledningerne monteres i klemmerne.  
Shorten cable and secure to terminal box (cable must not bear weight of lighting unit). Connect cable leads to terminal box.  
Kabel abkürzen und in der Lüsterklemme montieren. (Die Lampe darf nicht vom kabel getragen werden!). Anschlußleitungen in die Lüsterklemme einschrauben.  
Raccourcir le fil électrique et le fixer sur la griffe. (Faire attention que ce fil ne porte pas le poids de l'élément). Monter les fils sur la griffe.

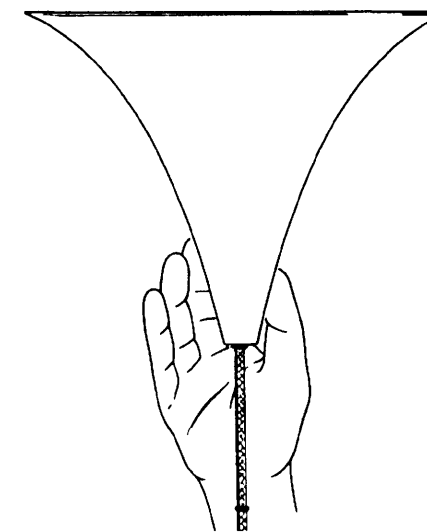

7 Baldakinen løftes op på plads og fastholdes af den øverste gummiring.  
Lift and locate crown fixture, and secure by means of uppermost rubber ring.  
Baldachin nach oben schieben, er wird vom obersten Gummiring festgehalten.  
Placer l'applique (cône) contre le plafond et la fixer avec l'anneau supérieur en caoutchouc.

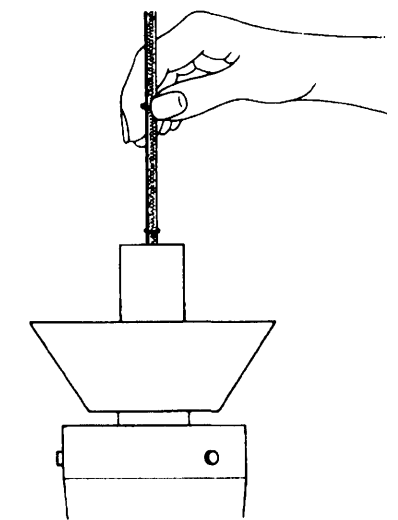

8 Gummiringene fordeles jævnt i ledningens længde.  
Locate rubber rings at equal distances on cable.  
Gummiringe gleichmäßig verteilen.  
Les anneaux seront réparties à distance égale sur la longueur du fil.