

MATRIX P

*design by
Yacov Kaufman*

Istruzioni
Hinweisungen
Instructions
Instrucciones



LUMINA
www.lumina.it

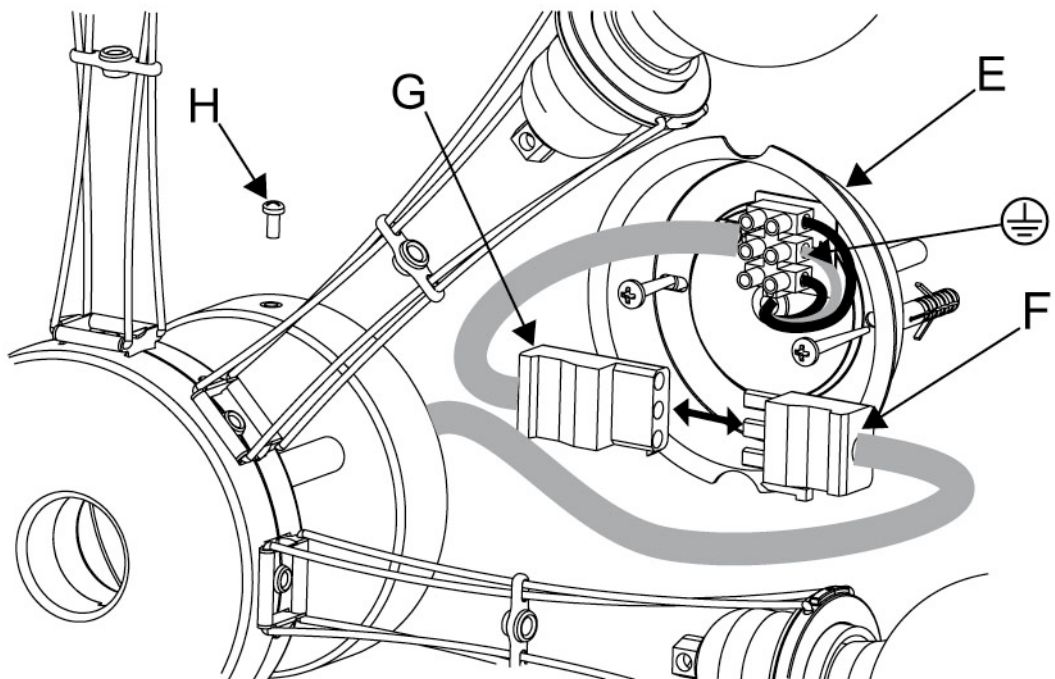
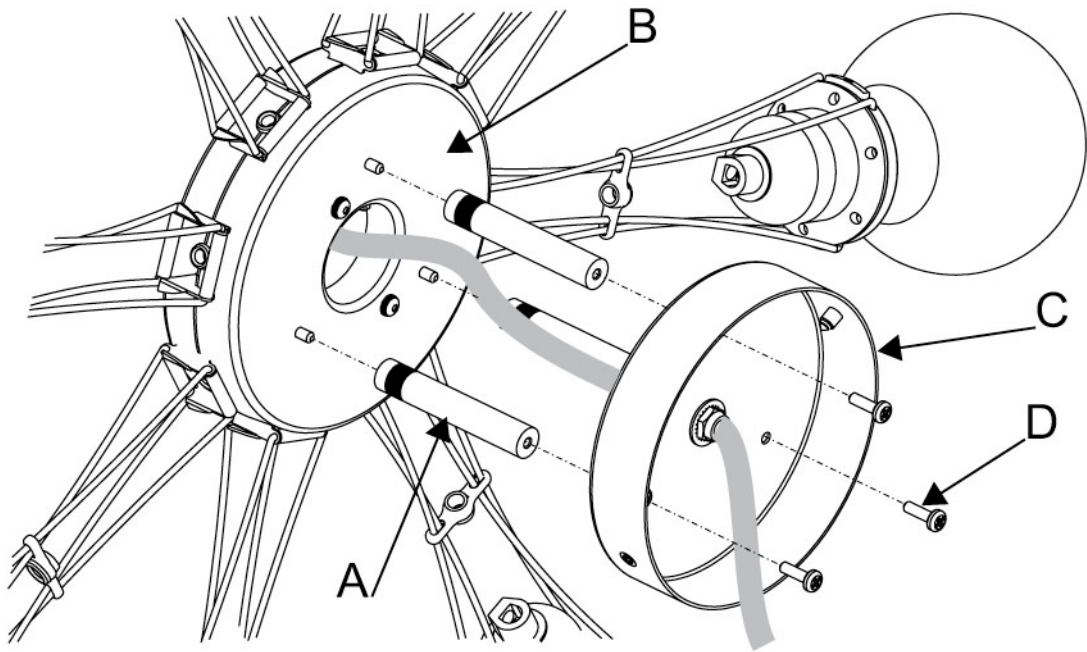



Lampada a parete/plafone in metallo pressofuso e acciaio, a bracci orientabili.

Monta 4 oppure 8 lampadine con attacco E27, massimo 75W: se si utilizzano lampadine alogene, montare il tipo a doppio involucro

Apparecchio installabile direttamente su superfici normalmente infiammabili.

Il simbolo indica la distanza minima da rispettare verso l'oggetto illuminato.

Solo per uso interno.

REGOLAZIONE DELL'INTENSITA' DI LUCE

Si consiglia di far installare da personale specializzato un regolatore di luce di potenza adeguata alla potenza totale delle lampadine (4 x 75W = 300W oppure 8 x 60W = 480W).

MONTAGGIO

- Togliere tensione all'impianto elettrico.
- Avvitare i distanziali (A) sul corpo (B), indi montare il coprirosone (C) per mezzo delle tre viti (D) (fig. 1).
- Fissare a parete o plafone il rosone (E) usando tasselli adeguati al tipo di soffitto ed al peso della lampada (ca 3 kg.) (fig. 2).
- Collegare i cavi alla morsettiera avendo cura di collegare il cavo giallo-verde al morsetto di terra contrassegnato con .

Nota: il circuito di terra deve essere a norme.

•Inserire il connettore (F) sulla spina (G), fissare la lampada al rosone stringendo le due viti (H).

Lampada conforme alle vigenti normative europee, corredata di attestato di conformità rilasciato da:



La sicurezza dell'apparecchio è garantita dalla osservanza di queste istruzioni pertanto si raccomanda di conservarle.

GARANZIA

Per questo apparecchio valgono le condizioni di garanzia valide nella rispettiva nazione. La garanzia viene riconosciuta soltanto se accompagnata dal documento giustificativo dell'acquisto.



Wand- und Deckenleuchte aus Pressgussmetall und Stahl mit verstellbaren Armen.

Ausgeruestet mit 4 oder 8 Leuchtmitteln Fassung E27 max. 75W. Bei Verwendung von Halogenlampen nur die mit doppeltem Glas montieren

Das Gerät kann auf normal entzündbaren Flächen montiert werden.

Das Symbol zeigt den zu beachtenden Mindestabstand zum beleuchtenden Gegenstand auf.

Nur für Innenbereich geeignet.

REGULIERUNG DER LICHTSTÄRKE

Wir empfehlen, von einem Elektriker einen Lichtregler mit angemessener Leistung für die Gesamtleistung der verwendeten Leuchtmitteln installieren zu lassen. (Vorschlag: 4 x 75W = 300W / 8 x 60W = 480W)

MONTAGE

- Bevor Sie mit der Montage beginnen, Spannung unterbrechen (Sicherung ausschalten).
- Fig. 1:** Die Abstandshalter (A) auf dem Körper (B) anschrauben. Danach die Rosettenabdeckung (C) mit den drei Schrauben (D) montieren.
- Fig. 2:** Die Rosette (E) an der Wand oder Decke mittels Dübel, die dem Gewicht der Leuchte (ca. 3 kg) und der Deckenbeschaffenheit entsprechen, befestigen.
- Die Kabel mit dem Klemmbrett verbinden und beachten, daß das gelbgrüne Kabel mit der Erdklemme, gekennzeichnet mit , verbunden wird.

Anmerkung: Die Erdung muß den Normen entsprechen.

•Den Verbinder (F) in den Stecker (G) einfüegen, die Leuchte an der Rosette befestigen und die zwei Schrauben (H) festdruecken.

Die Leuchte entspricht den geltenden europäischen Sicherheitsnormen. Der Prüfbericht wurde ausgestellt von:



Die Sicherheit dieses Gerätes ist nur gewährleistet, wenn diese Montageanleitung genau beachtet wird. Wir empfehlen daher diese aufzubewahren.

GARANTIE

Für dieses Gerät gelten die im Kaufland herausgegebenen Garantiebedingungen. Zur Inanspruchnahme von Garantieleistungen ist in jedem Fall aber die Vorlage des Kaufbeleges erforderlich.



(GB)

Wall and ceiling fitting in die-cast aluminium alloy and stainless steel, with up and down adjustable arms.

It uses 4 or 8 bulbs socket E27 max. 75W: when fitting halogen bulbs, use the double shell type .

 Fitting suitable for mounting on normally flammable surfaces.

The symbol  recommends the minimum distance to be kept from the illuminated object.

Only for interiors.

LIGHT INTENSITY ADJUSTMENT

A wall type dimmer of suitable power (according to the total installed power: i.e. 4 bulbs of 75W ea. = 300W, or 8 bulbs of 60W ea. = 480 W) can be used: make sure that the installation is made by a specialised technician.

ASSEMBLING INSTRUCTIONS

- Disconnect the current from the main switch.
- Screw the spacers (A) on the body (B), then assemble and secure the rosette cover with the three screws (D) (fig. 1).
- Secure to the wall or to the ceiling the rosette (E), using dowels suitable to the type of wall/ceiling and to the weight of the fitting (approx. 3 kg.) (Fig.2)
- Connect the electrical cables to the terminal: the earth cable (yellow/green) must be connected to the central terminal .

Attention: be sure that the earth circuit has been realized according to security norms.

•Plug the connector (F) on the plug (G), then secure the fitting to the rosette tightening the two screws (H).

This light fitting perfectly conforms to the European safety rules in force and it is certified by:



Carefully read the instructions before assembling the light fitting which is guaranteed safe and reliable when it has been correctly installed and properly used. We recommend to conserve the instructions.

GUARANTEE

This light fitting is guaranteed under the conditions in force in the Country of sale. For claims under guarantee, the sales receipt must be shown.



(F)

Applique/Plafonnier en métal et acier, aux bras orientables; elle emploie 4 ou 8 ampoules avec douille E27 max 75W: en cas d'utilisation d'ampoules halogènes, choisir le type double enveloppe .

 Appareil apte au montage sur les surfaces normalement inflammables.

L'indication  se réfère à la distance minimale à garder des objets illuminés.

Emploi à l'intérieur exclusivement.

REGLAGE DE L'INTENSITE D'ILLUMINATION

Un régulateur d'intensité de lumière de puissance approprié à la puissance totale des ampoules (75W x 4 = 300W ou 60W x 8 = 480 W) peut être installé, préférentiellement par du personnel spécialisé.

INSTRUCTIONS DE MONTAGE

- Couper l'alimentation avant de commencer les opérations de montage
- Visser les trois entretoises (A) sur le corps (B), par la suite monter le couvre-rosace (C) avec les trois vis (D) (fig. 1).
- Fixer au mur ou au plafond le rosace (E) utilisant des chevilles proportionnées au type du plafond et au poids de la lampe (env. 3 kg.) (fig. 2).
- Brancher les cables d'alimentation au bornier: le cable de terre (jaune/vert) doit être branché à la borne central marquée .

Attention: s'assurer que le circuit de terre soit réalisé selon les normes de sécurité en vigueur.

•Insérer le connecteur (F) dans la fiche (G), fixer la lampe au rosace en vissant les deux vis (H).

Appareil conforme aux normes de sécurité Européennes en vigueur et certifié par:



La sécurité d'emploi de cette lampe est soumise à l'observation de ces instructions et il est donc conseillé de les conserver.

GARANTIE Les conditions de garantie sont celles en vigueur dans le Pays dans lequel l'achat a été effectué. La garantie ne sera appliquée que sur présentation de la facture d'achat.



(E)

Lámpara de pared o techo en metal fundido a presión y acero con cuatro u ocho brazos orientables en sentido vertical: utiliza 4 u 8 bombillas casquillo E27, max 75W: de emplear bombillas halógenas, poner las de doble vidrio .

 Aparato idóneo para el montaje sobre superficies normalmente inflamables.

El símbolo  indica la distancia mínima que debe mantenerse respecto a los objetos iluminados.

Aparato idóneo solo para interiores.

REGULACION DE L'INTENSIDAD DE LA LUZ

Utilizar un regulador de luz de potencia adecuada a la potencia total instalada (ej. 4 x 75W = 300W u 8 x 60W = 480W) : se aconseja que la instalación sea hecha por personal especializado.

INSTRUCCIONES DE MONTAJE

- Desconectar la red eléctrica antes de cualquier operación.
- Atornillar las riostras (A) sobre el cuerpo (B), después ensamblar el cubre-rossetón con los tres tornillos (D) (dib. 1).
- Montar a pared o en el techo el rosetón (E), empleando tacos de expansión adecuados al tipo de techo/pared y al peso de la lámpara (aprox. 3 kg.) (dib.2).
- Conectar los cables a la regleta: el cable de tierra (amarillo/verde) debe ser conectado a la toma central de la regleta .

AVVERTENZE PER LA SICUREZZA D'UTILIZZO

L'apparecchio di illuminazione che avete acquistato è costruito secondo le vigenti normative di sicurezza europee ed è stato collaudato e certificato da un Istituto qualificato per il marchio di qualità.

L'utilizzo sicuro di apparecchi elettrici con parti ad elevata temperatura richiede, oltre alla normale prudenza, l'osservanza delle seguenti istruzioni.

Leggere attentamente e conservare le istruzioni allegate all'apparecchio per future necessità.

Si consiglia di far installare l'apparecchio da personale specializzato.

Non usare l'apparecchio per usi impropri non previsti dal normale utilizzo secondo la tipologia per la quale è stato progettato.

Non montare lampadine di potenza superiore o diverso tipo da quelle indicate nelle istruzioni di montaggio e sulle etichette apposte sull'apparecchio stesso.

Per sostituire la lampadina o pulire l'apparecchio **SI DEVE:**

- a) staccare la spina se l'apparecchio ne è munito o togliere la tensione elettrica dell'impianto;
- b) lasciare raffreddare completamente la lampadina e l'apparecchio prima di toccarlo con mani.

NON PULIRE MAI l'apparecchio acceso o ancora caldo.

NON UTILIZZARE liquidi infiammabili per la pulizia.

Tenere presente che le parti in vetro, lampadina compresa, possono rompersi costituendo frammenti taglienti, pertanto usare molta cautela nel maneggiarli.

Non installare apparecchi in zone ove possano facilmente essere urtati, in particolare modo tenerli lontano dalla portata dei bambini.

Non montare l'apparecchio troppo vicino a materiali facilmente infiammabili come tende o altro e non coprire l'apparecchio impediendone il raffreddamento.

Non consentire ai bambini di giocare con l'apparecchio.

Se il cavo di alimentazione risultasse danneggiato o si verificassero altri guasti o funzionamenti anormali, far riparare l'apparecchio da un punto vendita Lumina.

Atención: el circuito de tierra debe ser realizado en conformidad a las normas de seguridad vigentes.

•Inserir el conector (F) en el enchufe (G), asegurar la lámpara al rosetón apretando los dos tornillos (H).

Aparato conforme a las normas europeas vigentes y certificado por:



La seguridad del aparato está garantizada con la observancia de estas instrucciones, por lo tanto se recomienda conservarlas.

GARANTIA

Para este aparato, rigen las condiciones de garantía vigentes en el País de venta. Para disfrutar de las condiciones de garantía, es necesario presentar el recibo de compra.



ANWEISUNGEN FÜR DEN SICHEREN GEBRAUCH

Das erworbene Beleuchtungsgerät ist gemäß den derzeit geltenden Europäischen Sicherheitsnormen konstruiert worden und wurde von einem qualifizierten Institut für Qualitätszeichen geprüft und zertifiziert.

Der sicherer Gebrauch von elektrischen Geräten mit Teilen in erhöhter Temperatur, verlangt neben der gewöhnlichen Vorsicht, die Beachtung der folgenden Anweisungen:

Die dem Gerät beigefügte Gebrauchsanweisungen genau durchlesen und für zukünftige Bedarfsfälle aufheben.

Es wird empfohlen, das Gerät durch qualifiziertes Personal installieren zu lassen.

Das Gerät nicht für unangebrachte Zwecke nutzen, die nicht zum normalen Gebrauch zählen, gemäß der Typologie für welche es geplant wurde.

Keine Leuchtmittel mit höherer Stärke oder anderen Typs verwenden, als in den Anweisungen und Beschriftungen auf dem Gerät selber angegeben.

Um das Leuchtmittel auszuwechseln oder das Gerät zu reinigen muß man:

- a) Stecker ausziehen oder Spannung unterbrechen.
- b) Das Leuchtmittel und das Gerät vollständig erkalten lassen, bevor es mit den Händen berührt wird.

Nie das eingeschaltete oder warme Gerät reinigen.

Keine brennbaren Flüssigkeiten zum Reinigen benutzen.

Zur Kenntnis nehmen, daß die Glasteile, Leuchtmittel eingeschlossen, zerbrechen können und dadurch scharfe Scherben entstehen können, deshalb sehr vorsichtig damit umgehen.

Nicht an Stellen installieren, wo sie leicht zu stoßen sind, vor allem in Reichweite von Kindern fernhalten.

Das Gerät **nicht** zu nahe an leicht brennbaren Materialien wie Gardinen oder anderem installieren und das Gerät nicht abdecken um die Abkühlung zu verhindern.

Kindern **nicht** zulassen, mit dem Gerät zu spielen.

Sollte das Beschickungskabel beschädigt sein oder andere Schäden oder abweichendes Funktionieren eintreten, sollte das Gerät bei einem Lumina-Stützpunkthändler repariert werden.

REMARKS FOR A SAFE USE

The light fitting that you have purchased has been designed and built according to European security norms in force and is certified by an appointed Institute for Quality Marks.

The safe use of a light fitting embodying high temperature components requires, beyond the necessary attention, to carefully follow these instructions:

Read carefully and conserve the instructions for the correct use of the light fitting.

We suggest to have the fitting installed by a specialized technician.

Do not use the light fitting for improper applications, that haven't been foreseen in the project.

Do not use bulbs of higher power than the one specified in the instructions and on the labels stucked on the light fitting.

When cleaning or changing the bulb of the light fitting, remember to previously unplug the same or switch off the main.

Let the light fitting and the bulb cool down before touching it with the hands.

Moreover, we suggest to remember:

Never clean the light fitting when hot or under tension.

Never use flammable products to clean the light fitting.

The glass components - bulb included - can break and therefore are **dangerous** if uncaredfully handled.

Light fittings should be installed **out of the reach of children** and in such a position where they cannot be hit by anything.

Do not install the light fitting too close to flammable materials (curtains, etc.), nor cover it, to prevent the normal cooling.

Do not allow children to play with the fitting.

In case of troubles, misworking or damage to the cable, contact your Lumina dealer for checking and repairing.

NOTICES POUR LA SÉCURITÉ D'EMPLOI

L'appareil éclairant que vous avez acheté est construit suivant les normes de sécurité en vigueur dans la Communauté Européenne, et il a été testé et certifié par un institut qualifié pour le marquage de qualité.

Au bout de l'utilisation plus sûre d'appareils électriques avec des pièces composantes qui dégagent des températures très élevées, il faut observer, outre que la prudence normale, les instructions qui sont reportées ci-dessous: Lisez et conservez (pour toute éventualité à l'avenir) très soigneusement les instructions dont l'appareil est équipé.

Nous conseillons de faire installer l'appareil par des techniciens spécialisés.

N'utilisez pas l'appareil pour des usages impropres c'est à dire qui ne sont pas prévus en base à la typologie pour laquelle il a été projeté.

Ne montez pas d'ampoules de puissances supérieures ou de types différents par rapport à ce qui est indiqué dans les instructions de montage et sur les étiquettes portées sur l'appareil même.

Pour remplacer l'ampoule ou pour nettoyer l'appareil il faut:

a) débrancher la fiche si l'appareil en est muni ou enlever le courant électrique du réseau;

b) laisser l'ampoule et l'appareil se refroidir complètement avant des les toucher avec vos mains.

NE JAMAIS NETTOYER l'appareil allumé ou encore chaud.

NE JAMAIS UTILISER des liquides inflammables pour le nettoyage.

N'oubliez pas que les parties en verre, y compris l'ampoule, peuvent se casser et originer des morceaux tranchants: **il faut donc faire beaucoup d'attention en les manipulant.**

N'installez pas les appareils aux endroits où ils peuvent être heurtés, et surtout tenez-les hors de portée des enfants.

Ne montez pas l'appareil trop rapproché à des matériaux facilement inflammables, comme les rideaux ou d'autres, et ne couvrez pas l'appareil ce qui en empêcherait le refroidissement.

Ne permettez pas aux enfants de jouer avec l'appareil.

Dans le cas où le câble d'alimentation s'aurait endommagé ou s'ils s'avaient d'autres défauts ou d'anomalies de fonctionnement, faites effectuer la réparation de l'appareil par un revendeur de Lumina.

ADVERTENCIA PARA SEGURIDAD DE UTILIZACIÓN

El aparato de iluminación que ha adquirido está construido según la vigente normativa de seguridad europea y ha sido probado y certificado por un conocido Instituto de calidad.

La utilización segura de aparatos eléctricos con partes de elevada temperatura requiere, además de la prudencia normal, la observancia de las siguientes instrucciones.

LEER Y CONSERVAR ATENTAMENTE las instrucciones adjuntas al aparato para necesidades futuras.

Se aconseja hacer instalar el aparato por personal especializado.

No usar el aparato para usos improprios no previstos en la normal utilización según la tipología para la cual ha sido proyectado.

No montar bombillas de potencia superior o de distinto tipo a las indicadas en las instrucciones de montaje y en las etiquetas pegadas sobre el mismo aparato.

Para sustituir la bombilla o limpiar el aparato **SE DEBE:**

a) Quitar el enchufe de la toma eléctrica si el aparato va provisto o cortar la corriente eléctrica de la instalación.

b) Dejar enfriar totalmente la bombilla y el aparato antes de tocarlo con las manos.

NO LIMPIAR NUNCA el aparato encendido o todavía caliente.

NO UTILIZAR líquidos inflamables para la limpieza.

Tener presente que las partes de vidrio, bombilla incluida, pueden romperse constituyendo fragmentos cortantes, por lo tanto ser muy prudentes en su manejo.

No instalar aparatos en zonas donde puedan ser facilmente golpeados en particular **mantenerlos alejados de los niños.**

No montar el aparato demasiado cerca de material facilmente inflamable como cortinas o similares y no cubrirlo impidiendo su refrigeración.

No permitir a los niños de jugar con el aparato.

Si el cable de alimentación resultase dañado o sufriera cualquier otro desperfecto o funcionamiento anormal, hacer reparar el aparato en un punto de venta Lumina.

info@lumina.it



LUMINA ITALIA Srl
via Casorezzo, 63
20010 Arluno (MI)
Tel. +39 02 903752.1
Fax +39 02 90376655

LUMINA DEUTSCHLAND GmbH
Postfach 1208
D-71113 Gärtringen
Tel. 07034 21998
Fax 07034 20175

LUMINA SCHWEIZ GmbH
Bergstrasse 1/3
CH-4513 Langendorf
Tel. 032 6821959
Fax 032 6823338

cod. 4000338