

<i>ΠΕΡΙΕΧΟΜΕΝΑ</i>	<i>ΣΕΛ.</i>
1. Οδηγίες αποσυσκευασίας και μεταφοράς	3
2. Αφαίρεση της μπάζας	4
3. Αφαίρεση των ελαστικών στηριγμάτων της πόρτας	5
4. Χρήση των ελαστικών στηριγμάτων της πόρτας	6
5. Αφαίρεση της πόρτας	8
6. Οδηγίες καθαρισμού	8

1. Οδηγίες αποσυσκευασίας και μεταφοράς

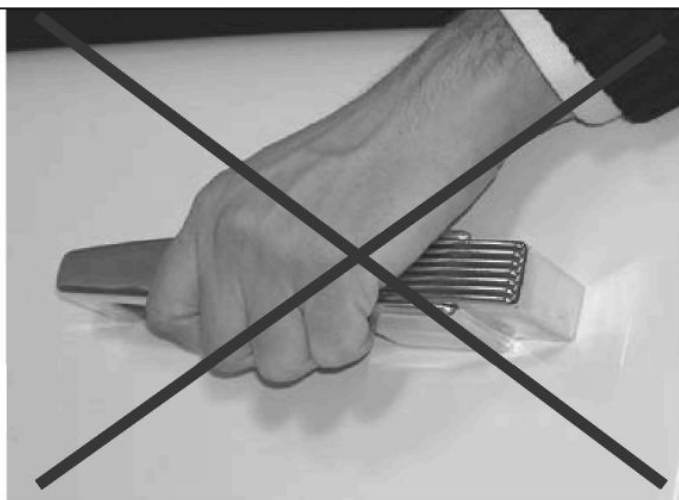

OXI



OXI

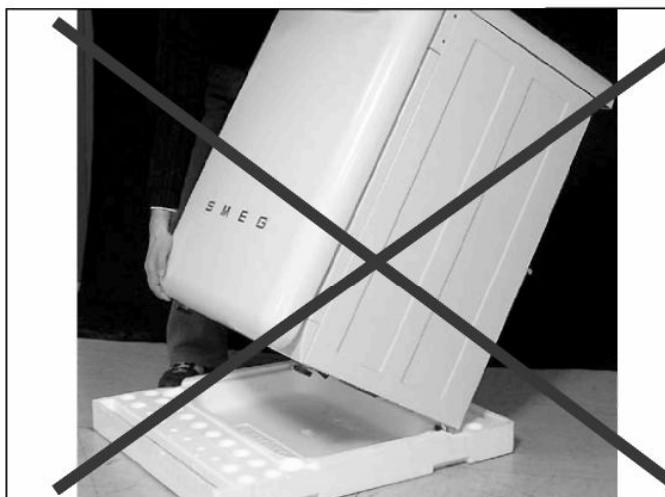

OXI

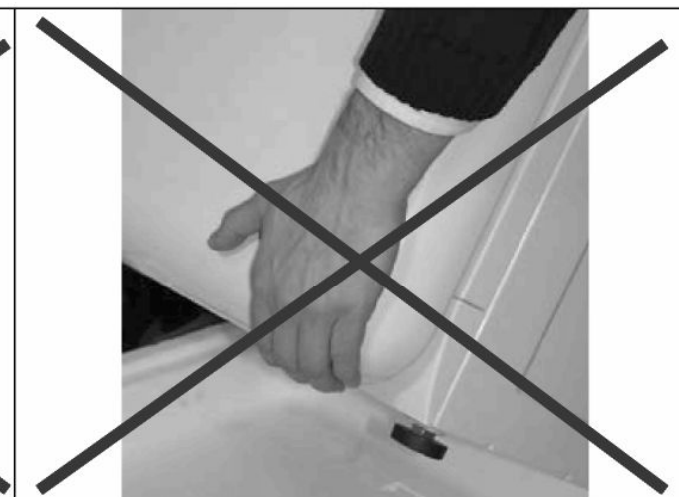

OXI

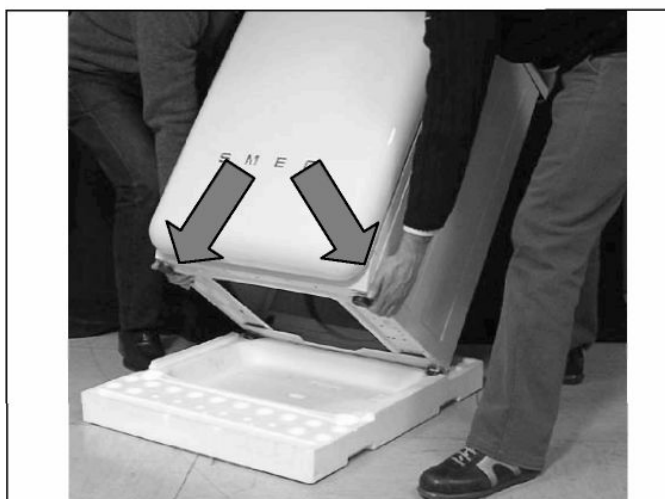

ΝΑΙ



ΝΑΙ

2. Αφαίρεση της μπάζας

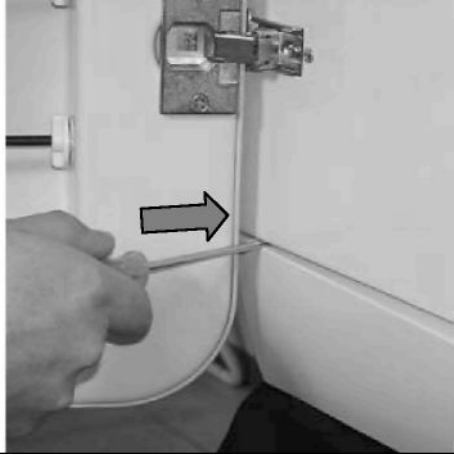
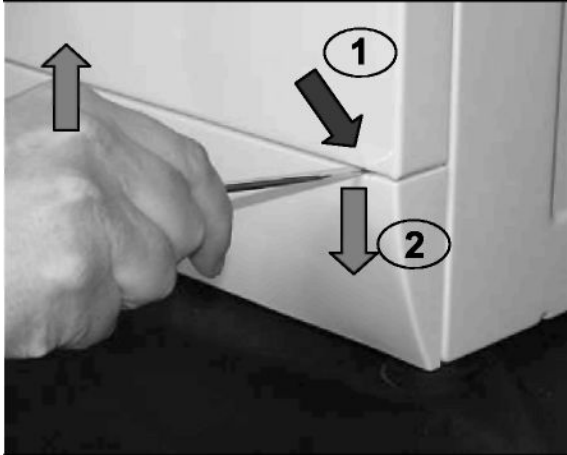
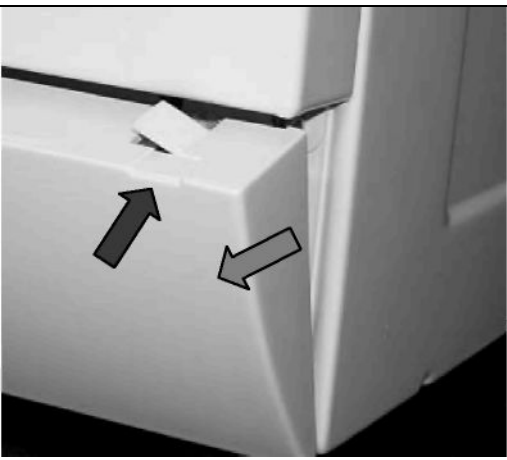
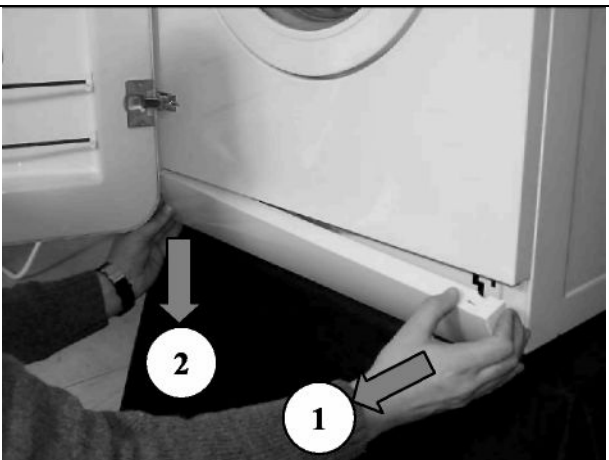
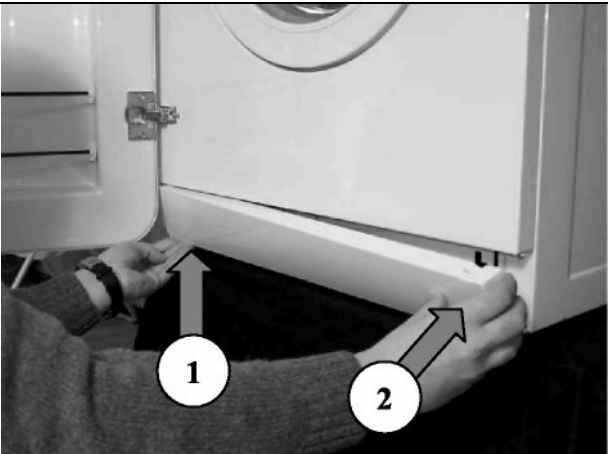
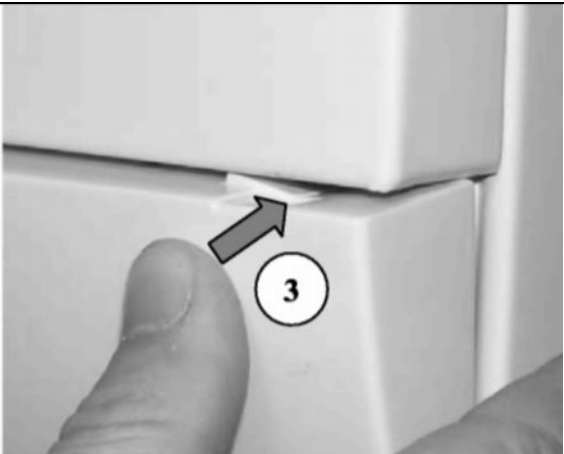
 <p>A</p>	
<p>1) Με τη βοήθεια ενός κατσαβιδιού δημιουργήστε μοχλό στην ένωση που υποδεικνύεται από την μικρή</p>	<p>2) ... και κινήστε από κάτω προς τα πάνω</p>
	
<p>3) προκειμένου να απελευθερωθεί το κλιπ και να βγει η μπάζα</p>	<p>4) ολοκληρώστε την ενέργεια και από για τις δύο πλευρές όπως υποδεικνύεται ανωτέρω για να απελευθερωθεί η μπάζα</p>
	
<p>5) για να εισάγετε την μπάζα εισάγετε τους οδηγούς που βρίσκονται στο κάτω μέρος της μπάζας ακολουθώντας την σειρά των αριθμών</p>	<p>6) και πιέστε ελαφρά στα σημεία 3 από κάθε πλευρά για να κουμπώσουν τα κλιπ (θα ακουστεί ο χαρακτηριστικός ήχος κλικ)</p>

3. Αφαίρεση των ελαστικών αξεσουάρ της πόρτας

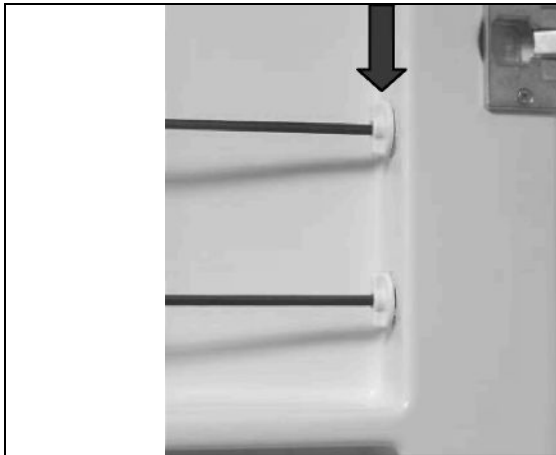

1) Προκειμένου να αφαιρεθούν τα ελαστικά στηρίγματα

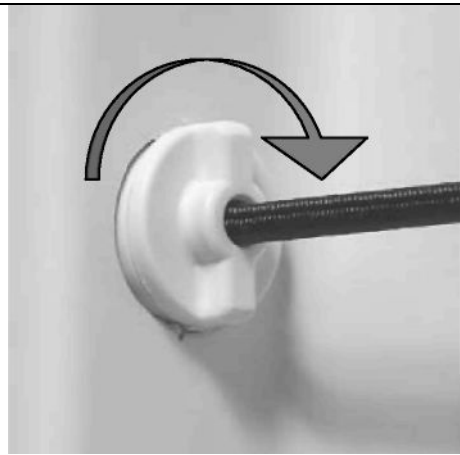

2) περιστρέψτε τα άκρα 180°....

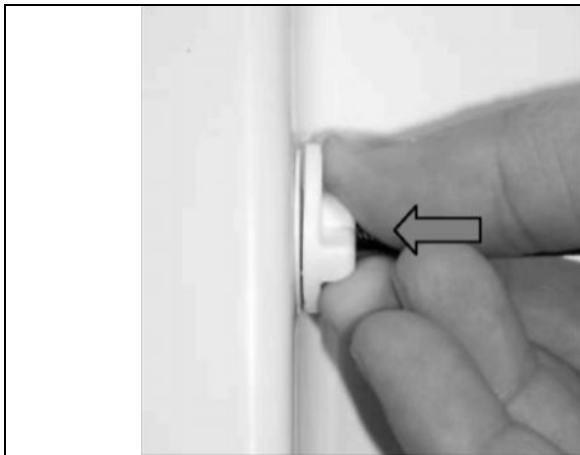

3) ... και ασκώντας μία ελαφριά πίεση ...

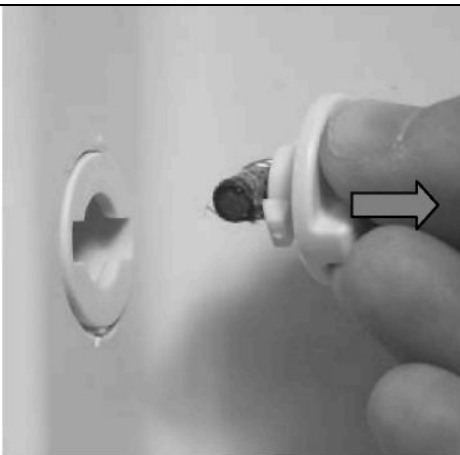

4) απελευθερώστε τα....

4. Χρήση των ελαστικών στηριγμάτων της πόρτας



Στη φωτογραφία απεικονίζονται οι δυνατότητες αποθήκευσης μερικών προϊόντων για το πλυντήριο ρούχων...

ΠΡΟΣΟΧΗ:

Δυνατότητα αποθήκευσης μέγιστο: 4kg



... καθημερινής χρήσης όπως απορρυπαντικό, μαλακτικό κ.α.

ΠΡΟΣΟΧΗ

Η συσκευή είναι σχεδιασμένη για να χρησιμοποιείται από ενήλικες.

Μην επιτρέπετε στα παιδιά να παίζουν με τα χειριστήρια, ή γενικότερα με τη συσκευή.

Εμποδίστε την πρόσβαση των παιδιών στη συσκευή όταν αυτή βρίσκεται σε λειτουργία.

5. Αφαίρεση της πόρτας

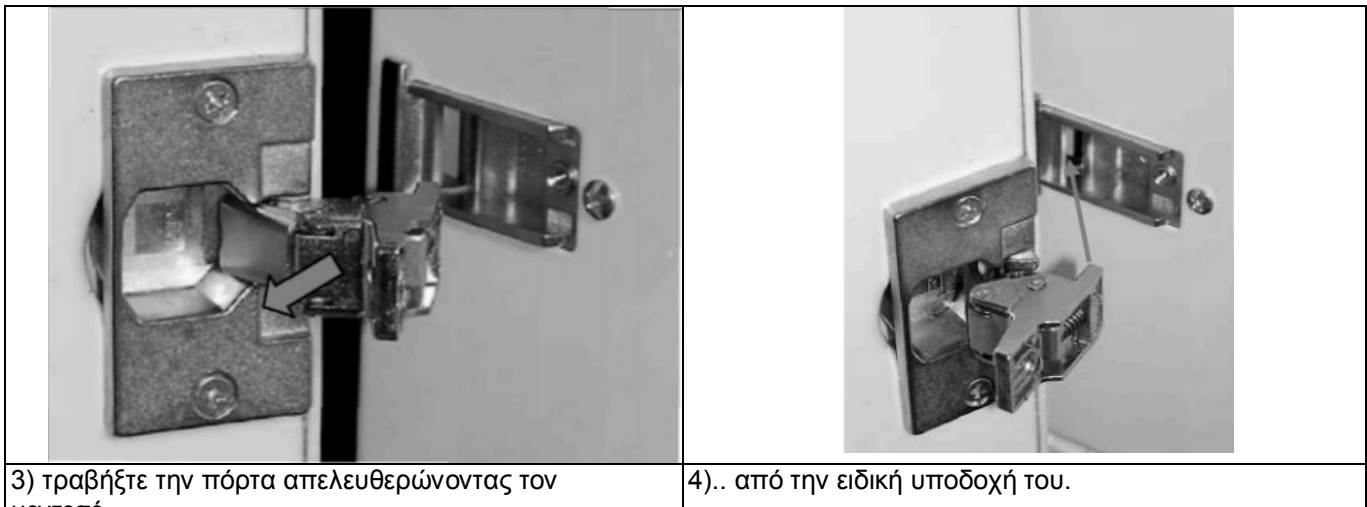
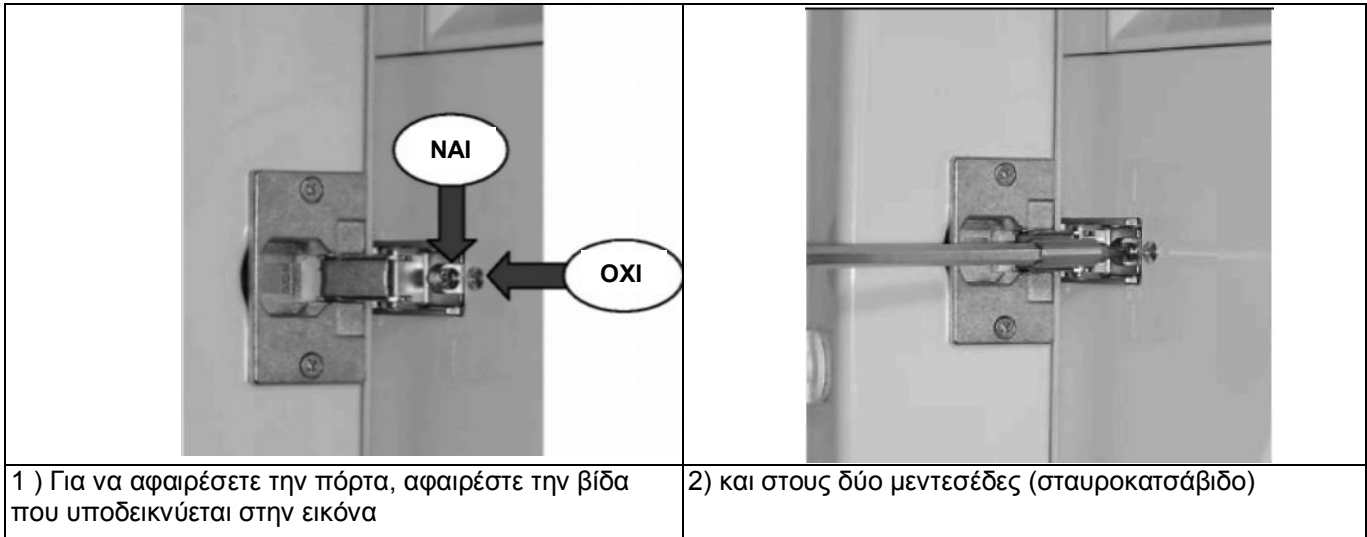

6. Οδηγίες καθαρισμού

Προειδοποιήσεις για τον καθαρισμό:

Οι εξωτερικές επιφάνειες πρέπει να καθαρίζονται με νερό και μαλακό πανί (π.χ. με μικροϋφανση) και να μην χρησιμοποιείτε ποτέ χημικά ή επιθετικά καθαριστικά (π.χ. λειαντικά σφουγγάρια)



ΝΑΙ



ΟΧΙ



ΝΑΙ

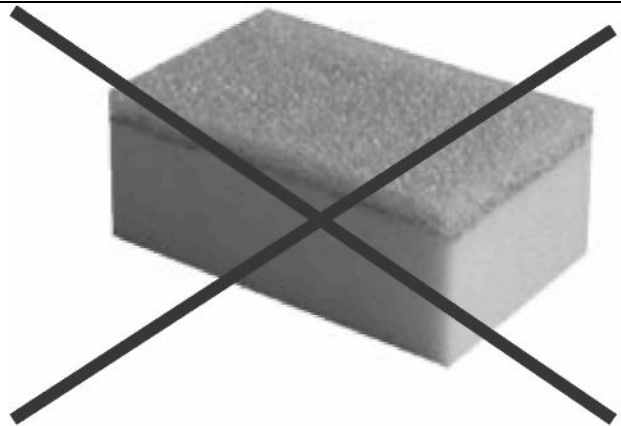

ΟΧΙ

Περιεχόμενα

1. ΤΟ ΝΕΟ ΣΥΣΤΗΜΑ ΠΛΥΣΗΣ	10
2. ΠΡΟΕΙΔΟΠΟΙΗΣΕΙΣ ΑΣΦΑΛΕΙΑΣ	11
3. ΟΔΗΓΙΕΣ ΕΓΚΑΤΑΣΤΑΣΗΣ	13
4. ΠΕΡΙΓΡΑΦΗ ΤΩΝ ΧΕΙΡΙΣΤΗΡΙΩΝ	15
5. ΟΔΗΓΙΕΣ ΠΛΥΣΗΣ	19
6. ΚΑΘΑΡΙΣΜΟΣ ΚΑΙ ΣΥΝΤΗΡΗΣΗ	24
7. ΑΝΙΧΝΕΥΣΗ ΒΛΑΒΩΝ	26



Αυτό το σύμβολο στο προϊόν ή τη συσκευασία, δείχνει ότι το προϊόν δεν μπορεί να επεξεργαστεί ως οικιακό απόβλητό. Αντ' αυτού θα πρέπει να παραδοθεί στο πλησιέστερο σημείο ανακύκλωσης ηλεκτρικού και ηλεκτρονικού εξοπλισμού. Εξασφαλίζοντας την σωστή απόρριψη αυτού του προϊόντος, αποτρέπετε πιθανές αρνητικές συνέπειες για το περιβάλλον και την ανθρώπινη υγεία, οι οποίες θα μπορούσαν να προκληθούν με τον ακατάλληλο χειρισμό αποβλήτων αυτού του είδους. Για περισσότερες πληροφορίες για την ανακύκλωση αυτού του προϊόντος, παρακαλώ ελάτε σε επαφή με το τοπικό γραφείο ανακύκλωσης της πόλης σας ή την υπηρεσία διάθεσης οικιακών αποβλήτων

1. ΤΟ ΝΕΟ ΣΥΣΤΗΜΑ ΠΛΥΣΗΣ

Το νέο πλυντήριο είναι η έκβαση πολλών ετών έρευνας.

Ο κορυφαίος σχεδιασμός και η ποιότητα των διαδικασιών παραγωγής που χρησιμοποιούνται για να κατασκευάσουν αυτό το προϊόν, εξασφαλίζουν ότι θα σας δώσει πολλά έτη άριστης λειτουργίας.

Η κατασκευή της συσκευής ικανοποιεί όλες τις τρέχουσες και μελλοντικές απαιτήσεις πλυσίματος.

Η χαμηλή κατανάλωση νερού, ενέργειας και απορρυπαντικού βοηθούν στην προστασία του περιβάλλοντος και μειώνουν τις τρέχουσες δαπάνες στο ελάχιστο.

Το νερό και η κατανάλωση ισχύος έχουν μειωθεί σε όλα τα προγράμματα.

Αυτά τα αποτελέσματα επιτεύχθηκαν με τη βοήθεια ενός **ειδικού συστήματος πλύσης** έγκυρου για όλα τα προγράμματα και όλα τα υφάσματα.

Το τύμπανο εγκαθίσταται με τρία εξωτερικά πτερύγια που κρατούν το νερό σε συνεχή κυκλοφορία, προσφέροντας εντατική και ομοιόμορφη πλύση καταναλώνοντας ταυτόχρονα λιγότερο νερό.

Αυτό εξασφαλίζει ότι τα ρούχα σας πλένονται και αντιμετωπίζονται με την μέγιστη προσοχή.

Το νέο σύστημα πλύσης είναι τόσο αποτελεσματικό που τα κανονικά βρώμικα ρούχα μπορούν ακόμη και να καθαριστούν χωρίς πρόπλυση.

Οι χρόνοι πλύσης έχουν μειωθεί επίσης.

Η πρόπλυση συστήνεται μόνο για πολύ βρώμικα ρούχα.

Παρακαλώ διαβάστε τις οδηγίες λειτουργίας με προσοχή προκειμένου να εκμεταλλευθείτε πλήρως όλες τις δυνατότητες που προσφέρονται από αυτή τη συσκευή.

Προειδοποίηση!

Παρακαλώ διαβάστε όλες τις οδηγίες που περιλαμβάνονται σε αυτό το εγχειρίδιο προκειμένου να γίνει κατανοητό το πως να ενεργοποιήσετε αυτήν την συσκευή σωστά και ασφαλώς.

Αυτό το εγχειρίδιο διαιρείται σε παραγράφους που παρέχουν μια βαθμιαία περιγραφή όλων των λειτουργιών της συσκευής. Οι οδηγίες είναι εύκολο να κατανοηθούν και συνοδεύονται από λεπτομερείς απεικονίσεις.

Αυτό το εγχειρίδιο παρέχει μια γρήγορη και εύκολη αναφορά για την απάντηση σε όλες τις ερωτήσεις σας σχετικά με τη χρήση του νέου πλυντηρίου.

Κρατήστε αυτό το εγχειρίδιο κοντά στη μηχανή για μελλοντικές ανάγκες.

Όταν πουλήσετε ή μεταφέρετε τη συσκευή, σιγουρευτείτε ότι αυτό το εγχειρίδιο θα παραμένει με τη συσκευή.

2. ΠΡΟΕΙΔΟΠΟΙΗΣΕΙΣ ΑΣΦΑΛΕΙΑΣ

Προσοχή!

Αυτές οι προειδοποιήσεις δίνονται για λόγους ασφάλειας.

Παρακαλούμε διαβάστε τις προσεκτικά πριν εγκαταστήσετε και χρησιμοποιήσετε τη συσκευή.

Αυτό το εγχειρίδιο αποτελεί ένα αναπόσπαστο τμήμα της συσκευής και πρέπει επομένως να κρατηθεί άθικτο μαζί με τη μηχανή. Πριν χρησιμοποιήσετε τη συσκευή, διαβάστε προσεκτικά όλες τις οδηγίες που περιλαμβάνονται σε αυτό το εγχειρίδιο. Η εγκατάσταση πρέπει να εκτελεσθεί από έναν καταρτισμένο τεχνικό σύμφωνα με τους κανονισμούς που βρίσκονται σε ισχύ. Έχει σχεδιαστεί για οικιακή χρήση και συμμορφώνεται με τις οδηγίες 72/23, 89/336 της ΕΕ (συμπεριλαμβανομένου του 92/31 και 93/68) που βρίσκονται αυτήν την περίοδο σε ισχύ. Η συσκευή σχεδιάζεται για τον ακόλουθο σκοπό: πλένει υφάσματα που δηλώνονται από τους κατασκευαστές τους ότι είναι κατάλληλα για πλύση σε πλυντήριο με τη βοήθεια ενός κατάλληλου συμβόλου. Οποιαδήποτε άλλη χρήση θα θεωρηθεί ανάρμοστη. **Ο κατασκευαστής δε φέρει ευθύνη για χρήσεις εκτός από εκείνες που περιγράφονται ανωτέρω.**

Η πινακίδα που περιλαμβάνει τα τεχνικά στοιχεία, τον αύξοντα αριθμό παραγωγής και τα σύμβολα είναι τοποθετημένη ορατά στην εσωτερική άκρη της πόρτας. **Αυτή η πινακίδα δεν πρέπει ποτέ να αφαιρεθεί.**

Μην αφήνετε τα απορριμμένα υλικά συσκευασίας ανεπίβλεπτα μέσα στο σπίτι. Χωρίστε τα διάφορα υλικά συσκευασίας και απορρίψτε τα στο πλησιέστερο κέντρο αποκομιδής αποβλήτων.

Η ηλεκτρολογική και υδραυλική εργασία εγκατάστασης της συσκευής μπορεί μόνο να εκτελεσθεί από καταρτισμένους τεχνικούς.

Στη συσκευή πρέπει να εξασφαλισθεί γείωση κατά τη σύνδεση σύμφωνα με τους ηλεκτρικούς κανονισμούς για την ασφάλεια που βρίσκονται σε ισχύ.

Ο κατασκευαστής δε φέρει ευθύνη για ζημιά σε πρόσωπα ή ιδιοκτησία ως αποτέλεσμα έλλειψης ή ελαττωματικής γείωσης της συσκευής.

Εάν η συσκευή δεν συνδέεται με την παροχή ηλεκτρικού ρεύματος μέσω φως, είναι απαραίτητο να εγκατασταθεί ένας διακόπτης απομόνωσης με κενό επαφών τουλάχιστον 3 χιλ.

Το φως και η πρίζα πρέπει να είναι του ίδιου τύπου και να συμμορφώνονται στους κανονισμούς που βρίσκονται σε ισχύ. Ελέγξτε ότι η τάση και η συχνότητα της παροχής ηλεκτρικού ρεύματος ταιριάζουν με τις υποδείξεις στην πινακίδα. Αποφύγετε τους μετασχηματιστές ή τις συνδέσεις με πολύπριζα. Μην αποσυνδέετε ποτέ τη συσκευή με το τράβηγμα του καλωδίου τροφοδοσίας.

Η συσκευή είναι αποσυνδεδεμένη από την παροχή ηλεκτρικού ρεύματος μόνο εάν το φως έχει αφαιρεθεί από την πρίζα ή εάν ο γενικός διακόπτης έχει κλείσει. Μετά την εγκατάσταση, το φως πρέπει να παραμείνει προσβάσιμο.

Η συσκευή πρέπει πάντα να συνδέεται με την παροχή του νερού με τις νέες σωληνώσεις (που παρέχονται με τη συσκευή). Οι παλαιές δεν πρέπει ποτέ να επαναχρησιμοποιηθούν. Σιγουρευτείτε ότι η συσκευή δεν πατάει επάνω στο καλώδιο τροφοδοσίας.

Πριν από τη χρήση, σιγουρευτείτε ότι το τύμπανο έχει απασφαλιστεί (βλ. τις οδηγίες).

Εάν δεν έχει απασφαλιστεί, μπορεί να βλάψει την ίδια τη συσκευή ή τα παρακείμενα έπιπλα ή συσκευές κατά τη διάρκεια του κύκλου στυψίματος.

Το πλυντήριο δεν πρέπει ποτέ να χρησιμοποιηθεί σε οχήματα, σε σκάφη ή αεροπλάνα, ή σε ειδικές περιβαλλοντικές συνθήκες όπως οι εκρηκτικές ή διαβρωτικές (σκόνη, ατμός και αέριο) ατμόσφαιρες ή να πλησιάσει σε εκρηκτικά ή / και διαβρωτικά υγρά.

Μην εγκαταστήσετε το πλυντήριο σε περιοχές υποκείμενες σε συνθήκες παγετού. Οι παγωμένοι σωλήνες μπορούν να σπάσουν από την πίεση.

Σιγουρευτείτε ότι η σωλήνα αποχέτευσης είναι **ασφαλώς συνδεδεμένη με την αποχέτευση και δεν μπορεί να κινηθεί.** Εάν δεν εγκαθίσταται ασφαλώς, η δύναμη του νερού μπορεί να το αποσυνδέσει από την αποχέτευση και να προκαλέσει **πλημμύρα.** Κατά την ένωση της σωλήνας με την αποχέτευση, **σιγουρευτείτε ότι οι αγωγοί του νερού απομακρύνουν το νερό γρήγορα και δεν επιστρέφουν.**

Μην υπερφορτώνετε τη συσκευή.

Μην χρησιμοποιήσετε ποτέ τα απορρυπαντικά που περιέχουν διαλύτες ή χημικές ουσίες.

Αυτά μπορεί να βλάψουν τη συσκευή και να εξάγουν δηλητηριώδεις καπνούς.

Μπορεί επίσης να πιάσουν φωτιά και να εκραγούν.

Μην πλένετε ενδύματα εμποτισμένα με βενζίνη στο πλυντήριο. Σιγουρευτείτε ότι δεν υπάρχει κανένα εύφλεκτο στοιχείο (π.χ.: αναπτήρες, σπύρτα, κ.λ.π.) στις τσέπες πριν από την πλύση.

Εάν πτητικά υγρά έχουν χρησιμοποιηθεί για να καθαρίσουν τα ενδύματα, σιγουρευτείτε ότι οι ουσίες έχουν αφαιρεθεί πριν τα φορτώσετε στο πλυντήριο ρούχων.

Πριν φορτώσετε τα ενδύματα για την πλύση, σιγουρευτείτε ότι οι τσέπες είναι κενές, τα κουμπιά κουμπωμένα και τα φερμουάρ κλειστά. Μην πλύνετε τα ξεφτισμένα ή σχισμένα ενδύματα.

Το γυαλί της πόρτας θα θερμανθεί αρκετά κατά την πλύση σε υψηλές θερμοκρασίες.

Σιγουρευτείτε ότι όλο το νερό έχει αποχτευτεί πριν ανοίξετε την πόρτα.

Εάν υπάρχει νερό, ανοίξτε την πόρτα αφού το στραγγίξετε. Αν υπάρχει αμφιβολία, διαβάστε το εγχειρίδιο οδηγιών.

Το νερό στη συσκευή δεν είναι πόσιμο!

Η κατάποση των απορρυπαντικών πλυντηρίων ρούχων μπορεί να προκαλέσει τραύματα στο στόμα και το λαιμό.

Πριν αφαιρέσετε τα ρούχα από το πλυντήριο, **σιγουρευτείτε ότι το τύμπανο έχει σταματήσει.**

Πάντα να σβήνετε τη συσκευή μετά από τη χρήση για να αποφύγετε την απώλεια ηλεκτρικής ενέργειας.

Αφήστε την πόρτα μισάνοιχτη μεταξύ ενός πλυσίματος και του επόμενου προκειμένου να κρατηθεί το εσωτερικό σε καλή κατάσταση.

Παρατεταμένη αχρηστία.

Εάν η συσκευή παραμείνει χωρίς χρήση για μεγάλη περίοδο:

αποσυνδέστε τη από την παροχή ηλεκτρικού ρεύματος και τις παροχές νερού και αφήστε την πόρτα μισάνοιχτη για να αποτρέψετε τη δημιουργία δυσάρεστων οσμών.

Σε περίπτωση βλάβης, **μην προσπαθήσετε ποτέ να επισκευάσετε τη συσκευή οι ίδιοι.** Αποσυνδέστε τη συσκευή από την παροχή ηλεκτρικού ρεύματος και κλείστε την παροχή του νερού. Κατόπιν καλέστε έναν καταρτισμένο τεχνικό. **Οι επισκευές μπορούν μόνο να εκτελεστούν από τους καταρτισμένους τεχνικούς.** Οι επισκευές που εκτελούνται από αναρμόδιους μπορεί να είναι επικίνδυνες για τους χρήστες.

Οι παλαιές συσκευές πρέπει να κατασταθούν ακατάλληλες προς χρήση: σιγουρευτείτε ότι η πόρτα δεν μπορεί να κλείσει (για να αποτρέψετε τα παιδιά από το να παγιδευτούν στο εσωτερικό παίζοντας, διακινδυνεύοντας τις ζωές τους) και κόψτε το καλώδιο παροχής ρεύματος αφού το αποσυνδέσετε.

Η συσκευή πρέπει έπειτα να συλλεχθεί από ένα κέντρο αποκομιδής συσκευών.

Αυτή η συσκευή προορίζεται για χρήση από ενήλικους.

Μην επιτρέψετε στα παιδιά να πειράζουν τα χειριστήρια ή να παίζουν με τη συσκευή.

Μην επιτρέψετε στα παιδιά να πλησιάζουν τη συσκευή ενώ λειτουργεί.

Κρατήστε τα παιδιά μακριά από τη συσκευή.

Τα μικρά ζώα ή τα παιδιά μπορούν να μπουν μέσα στη συσκευή.

Πάντα να ελέγχετε το εσωτερικό του τύμπανου πριν από τη χρήση και **μην επιτρέπετε στα παιδιά να παίζουν με τη συσκευή.**

Υλικά συσκευασίας (πλαστικές τσάντες, μεταλλικές βάσεις, κ.λ.π.) δεν πρέπει να αφεθούν προσιτά σε παιδιά.

Κρατήστε τα παιδιά μακριά από τη συσκευή όταν η πόρτα ή η θήκη του απορρυπαντικού είναι ανοικτή. Η συσκευή μπορεί να περιέχει υπολείμματα απορρυπαντικού και μπορεί να προκαλέσουν ανεπανόρθωτη ζημιά στα μάτια, το στόμα και το λαιμό, καθώς επίσης και τον πιθανό θάνατο από ασφυξία.

Σημαντικό!

Αυτή η συσκευή είναι εύχρηστη.

Εντούτοις, προκειμένου να έχετε τα καλύτερα αποτελέσματα διαβάστε αυτό το εγχειρίδιο με προσοχή και ακολουθείστε όλες τις οδηγίες πριν αρχίσετε.

Το εγχειρίδιο δίνει οδηγίες και χρήσιμες συμβουλές για το πώς να εγκαταστήσετε, να χρησιμοποιήσετε και να συντηρήσετε τη συσκευή σωστά.

Ο κατασκευαστής δε φέρει καμία ευθύνη για πρόκληση ζημιάς σε πρόσωπα ή ιδιοκτησία ως αποτέλεσμα της αποτυχίας να παρθούν οι ανωτέρω προφυλάξεις, της πρόκλησης βλάβης ακόμα και σε ένα μικρό κομμάτι της συσκευής, της χρήσης μη γνήσιων ανταλλακτικών.

3. ΟΔΗΓΙΕΣ ΕΓΚΑΤΑΣΤΑΣΗΣ

Σημαντικό!

Η συσκευή πρέπει να εγκατασταθεί από έναν εξειδικευμένο τεχνικό σύμφωνα με τους ισχύοντες κανονισμούς. Αυτό το πλυντήριο - είναι πολύ βαρύ. Πάρτε τα απαραίτητα μέτρα προστασίας κατά την ανύψωσή του.

3.1 ΑΠΟΣΥΣΚΕΥΑΖΟΝΤΑΣ

Το εσωτερικό της συσκευής περιλαμβάνει έναν κινούμενο μηχανισμό που έχει ασφαλιστεί για λόγους μεταφοράς από τις βίδες (A) τοποθετημένες στο πίσω τμήμα του πλυντηρίου.

1. Απασφαλίστε το μηχανισμό με την αφαίρεση αυτών των βιδών με ένα γαλλικό κλειδί 13 χιλ..
2. Αφαιρέστε τις βίδες (A) και τα σχετικά πλαστικά διάκενα (B) από το πίσω μέρος της συσκευής.
Για να αποτρέψετε το νερό απ' το να εισαχθεί στη συσκευή ή τους ανθρώπων απ' το να αγγίξουν τα κινητά μέρη με τα δάχτυλά τους, κλείστε τις τέσσερις τρύπες που αφήνονται ανοικτές από τις βίδες, με τις παρεχόμενες πλαστικές τάπες (C).

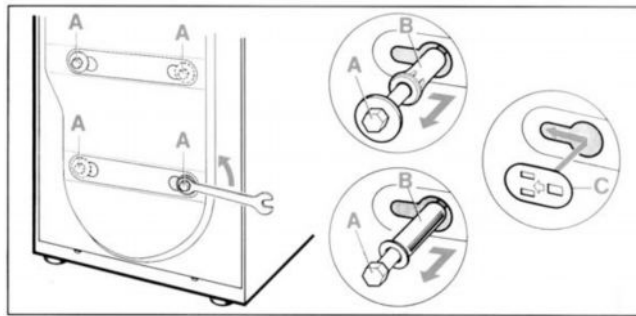

Προσοχή!

- Μην γυρίζετε τη συσκευή ανάποδα και μην την τοποθετείτε με την πλευρά του.
- Κρατήστε όλα τα συστατικά που χρησιμοποιούνται για να εμποδίζεται η μετακίνηση του τυμπάνου δεδομένου ότι θα χρειαστούν εάν αποφασίσετε να μεταφέρετε τη συσκευή στο μέλλον.

3.2 ΤΟΠΟΘΕΤΗΣΗ ΚΑΙ ΕΥΘΥΓΡΑΜΜΙΣΗ

1. Βιδώστε τα 4 πόδια (παρέχονται) στο κάτω μέρος του πλυντηρίου με τα σχετικά παξιμάδια ασφαλείας και τοποθετήστε τη συσκευή στην επιθυμητή θέση.
2. Προσεκτικά ευθυγραμμίστε τη συσκευή προς όλες τις κατευθύνσεις χρησιμοποιώντας ένα αλφάδι και ρυθμίζοντας το ύψος των ποδιών εάν είναι απαραίτητο. Μετά από την ευθυγράμμιση, ασφαλίστε τα πόδια με τα σχετικά παξιμάδια ασφαλείας.

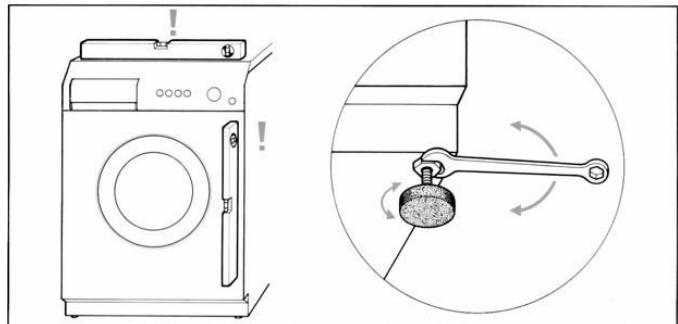

Οι αγωγοί εισόδου και αποχέτευσης του νερού μπορούν να περιστραφούν δεξιά ή αριστερά ανάλογα με τις απαιτήσεις εγκαταστάσεων.

Προσοχή!

- Πραγματοποιείτε την ευθυγράμμιση για να αποτρέψετε την εμφάνιση επικίνδυνων δονήσεων, την παραγωγή θορύβου ή την μετακίνηση κατά τη διάρκεια της λειτουργίας.
- Εάν η συσκευή εγκαθίσταται σε πάτωμα καλυμμένο με μοκέτα ή χαλί, εξασφαλίστε ότι τα κενά στο πάτωμα της συσκευής δεν φράσσουν.
- Σιγουρευτείτε ότι η συσκευή δεν αγγίζει τους τοίχους, τα έπιπλα, κ.λ.π., ενώ λειτουργεί.

3.3 ΣΥΝΔΕΣΗ ΜΕ ΤΗΝ ΠΑΡΟΧΗ ΤΟΥ ΝΕΡΟΥ

1. Ελέγξτε ότι η πίεση του νερού εισαγωγής βρίσκεται μεταξύ των ακόλουθων τιμών: **50- 900 kPa**. Σε υψηλότερες πιέσεις, εγκαταστήστε έναν ρυθμιστή πίεσης.
2. Συνδέστε τη σωλήνα εισαγωγής **κρύου νερού (ανοικτό μπλε)** με τη βρύση κρύου νερού με ένα $\frac{3}{4}$ δακτύλιο, με προσοχή για να βιδωθεί σωστά στη θέση του προκειμένου να αποτραπούν οι διαρροές. Η σωλήνα εισαγωγής νερού δεν πρέπει να καμφθεί ή να πιεστεί και δεν πρέπει να αντικατασταθεί ή περικοπεί.
3. Εάν χρησιμοποιείται απευθείας **ζεστό νερό**, η θερμοκρασία του νερού δεν πρέπει να υπερβεί τους 60°C και η σωλήνα με το **κόκκινο** χρώμα πρέπει να συνδεθεί με την παροχή του ζεστού νερού.

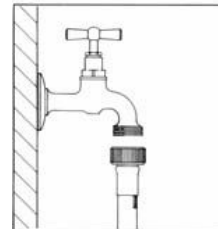

Προσοχή!

- Εάν ο υδροσωλήνας είναι καινούργιος ή δεν έχει χρησιμοποιηθεί για πολύ, αφήστε μία ορισμένη ποσότητα νερού να τρέξει πριν συνδεθεί με τη σωλήνα εισαγωγής νερού του πλυντηρίου. Αυτό αποτρέπει οποιαδήποτε υπολείμματα άμμου και άλλων ακαθαρσιών από το να φράξουν τα φίλτρα που χρησιμοποιούνται από τη συσκευή για να προστατεύσουν τις βαλβίδες εισαγωγής νερού.

3.4 Η ΣΥΝΔΕΣΗ ΜΕ ΤΗΝ ΑΠΟΧΕΤΕΥΣΗ

1. Εισάγετε την άκρη του σωλήνα αποχέτευσης της συσκευής στον σωλήνα αποχέτευσης του χώρου τοποθέτησης που έχει εσωτερική διάμετρο τουλάχιστον 4 εκατ. και ύψος που κυμαίνεται μεταξύ 50 έως 90 εκατοστά, ή συνδέστε το (χρησιμοποιώντας το σχετικό κυρτό πλαστικό στήριγμα) με νιπτήρα ή νεροχύτη.
2. Πάντα ελέγξτε ότι το τέλος του σωλήνα αποχέτευσης είναι ασφαλώς στηριγμένο προκειμένου να αποτραπεί η μετακίνησή του από την πίεση του νερού.

Προσοχή!

- Μην κάμψετε ή εμποδίσετε τον σωλήνα δεδομένου ότι αυτό θα μειώσει τη ροή του νερού.
- Οποιοσδήποτε επεκτάσεις του δεν πρέπει να υπερβούν το 1 μέτρο, πρέπει να έχουν την ίδια εσωτερική διάμετρο και δεν πρέπει να εμποδιστούν από καμιά άποψη.
- Δεν πρέπει σε καμία περίπτωση η άκρη του σωλήνα να καταδυθεί μέσα στο νερό.

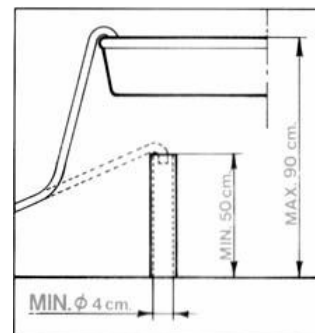
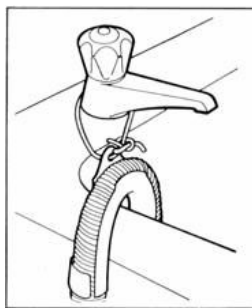

3.5 Η ΗΛΕΚΤΡΙΚΗ ΣΥΝΔΕΣΗ

Πριν συνδέσετε το φως στην πρίζα, σιγουρεύεται ότι:

1. Η τάση εισαγωγής αντιστοιχεί με τις ενδείξεις στην πινακίδα που βρίσκεται στην εσωτερική άκρη της πόρτας.
2. Το φως, οι βαλβίδες ανακούφισης της πίεσης, το ηλεκτροφόρο καλώδιο και η υποδοχή είναι σε θέση να αντεπεξέλθουν στη μέγιστη εκτιμώμενη τάση που υποδεικνύεται στην πινακίδα.
3. Η πρίζα είναι συμβατή με το φως που παρέχεται με τη συσκευή χωρίς την ανάγκη να εγκατασταθούν αντάππορες, πολύπριζα ή μπαλαντέζες, καθώς θα μπορούσαν να προκαλέσουν την υπερθέρμανση ή το κάψιμο.
4. Εάν η πρίζα δεν αντιστοιχεί στο παρεχόμενο φως, αντικαταστήστε την πρίζα με μία κατάλληλου τύπου.

Προσοχή!

- Το φως πρέπει να είναι προσβάσιμο μετά από την εγκατάσταση.
- **Η συσκευή πρέπει να είναι γειωμένη.** Συνδέστε τη συσκευή με μια πρίζα που παρέχει αποδοτική γείωση.

Ο κατασκευαστής δε φέρει καμία ευθύνη για ζημιά σε πρόσωπα ή ιδιοκτησία ως αποτέλεσμα αποτυχίας γείωσης της συσκευής ή από ελαττωματική γείωση. Οι σωστές ηλεκτρικές συνδέσεις εγγυώνται μέγιστη ασφάλεια.

- Αυτή η συσκευή συμμορφώνεται με την οδηγία 89/336 της ΕΕ 3.5.89 (τροποποιημένη από την οδηγία της ΕΕ 92/31) σχετική με την εξαφάνιση της παρέμβασης των ραδιοκυμάτων.
- Εάν το καλώδιο ρεύματος είναι χαλασμένο, αντικαταστήστε το μόνο με ένα γνήσιο ανταλλακτικό διαθέσιμο από το τμήμα ανταλλακτικών της **Smeg**.
- **Μην παρεμβάλετε / αφαιρέσετε το φως από την πρίζα εάν τα χέρια σας είναι υγρά.**
- **Αφαιρέστε το φως από την πρίζα κρατώντας το φως και όχι το καλώδιο.**

4. ΠΕΡΙΓΡΑΦΗ ΤΩΝ ΧΕΙΡΙΣΤΗΡΙΩΝ

4.1 ΧΕΙΡΙΣΤΗΡΙΑ

Όλα τα χειριστήρια και οι διακόπτες της συσκευής συγκεντρώνεται μαζί στον κεντρικό πίνακα επιλογών.

Μοντέλα χωρίς δυνατότητα καθυστέρησης χρόνου έναρξης

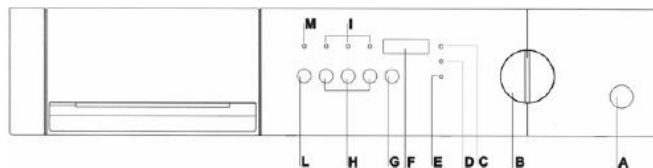
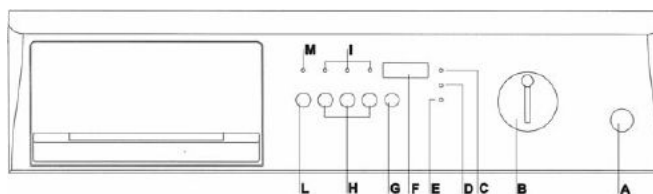

Μοντέλα με δυνατότητα καθυστέρησης χρόνου έναρξης

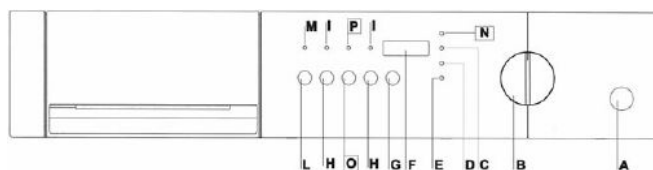
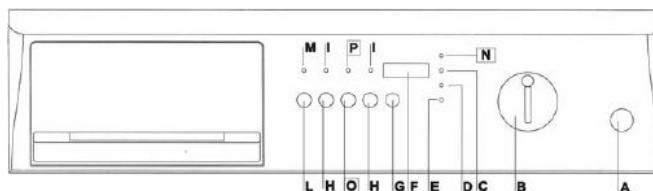

Περιγραφή χειριστηρίων

A	Κουμπί ανοίγματος πόρτας
B	Επιλογέας ON-OFF και προγράμματος
C	Χρόνος που παραμένει μέχρι το τέλος με ενδείξεις στην οθόνη από LED
D	Ταχύτητα στυψίματος με ενδείξεις στην οθόνη από LED
E	Λυχνία φάσης θέρμανσης
F	Οθόνη
G	Επιλογέας ταχύτητας στυψίματος
H	Κουμπιά επιλογών
I	Λυχνίες LED επιλογών
L	Κουμπί έναρξης-παύσης
M	Λυχνία LED έναρξης-παύσης
N	Χρόνος καθυστέρησης έναρξης με ενδείξεις στην οθόνη από LED
Q	Κουμπί επιλογής χρόνου καθυστέρησης έναρξης
P	Λυχνία LED επιλογής χρόνου καθυστέρησης έναρξης

A Κουμπί ανοίγματος πόρτας

Πιέστε το κουμπί για **να ανοίξει η πόρτα**. Το κεφάλαιο 5 – Οδηγίες πλυσίματος – εξηγεί πώς η πόρτα λειτουργεί και πώς χρησιμοποιείται

B ON-OFF και επιλογές προγράμματος πλύσης

Ο επιλογέας σας επιτρέπει:

- να ενεργοποιήσετε τη συσκευή κινώντας τον επιλογέα προς οποιαδήποτε κατεύθυνση από την θέση **OFF** (δείκτης επιλογέα κατακόρυφα)
- να επιλέξετε **θερμοκρασίες πλύσης** μεταξύ των διαφόρων **τομέων** υφάσματος, περιστρέφοντάς το και προς όλες τις κατευθύνσεις. Ο επιλογέας δεν κινείται καθώς το πρόγραμμα είναι σε λειτουργία. Το πρόγραμμα ελέγχεται ηλεκτρονικά από τη συσκευή.

C Εναπομείναντας χρόνος με ενδείξεις στην οθόνη από LED

Αυτή η λυχνία LED δείχνει ότι η οθόνη παρουσιάζει τη συνολική διάρκεια του επιλεγμένου προγράμματος πριν από την έναρξη του προγράμματος και τον χρόνο που παραμένει ενώ το πρόγραμμα τρέχει.

D Ταχύτητα στυψίματος με ενδείξεις στην οθόνη από LED

Αυτή η λυχνία LED δείχνει ότι η οθόνη παρουσιάζει τη μέγιστη ταχύτητα στυψίματος για το επιλεγμένο πρόγραμμα. Παραμένει όσο η ταχύτητα στυψίματος επιλέγεται από το αντίστοιχο κουμπί.

E Λυχνία LED θέρμανσης νερού

Κατά τη διάρκεια του κύκλου θέρμανσης, η λυχνία δείχνει ότι το πρόγραμμα είναι στη φάση θέρμανσης του νερού πλύσης.

F Οθόνη

Η οθόνη παρουσιάζει τις ακόλουθες πληροφορίες:

1. τον **εναπομείναντα χρόνο** για το επιλεγμένο πρόγραμμα, δοσμένο σε ώρες / λεπτά. Η τιμή είναι μια εκτίμηση βασισμένη στις κανονικές λειτουργούσες παραμέτρους της μηχανής (μέγεθος του φορτίου, εισερχόμενη θερμοκρασία νερού, κ.λ.π.). Ο χρόνος προγράμματος μπορεί επομένως να είναι κάποια λεπτά λιγότερα ή περισσότερα από την δηλωμένη τιμή.
2. τον **χρόνο καθυστέρησης έναρξης** (για τα μοντέλα που έχουν αυτήν την επιλογή). Δίνεται σε ώρες / λεπτά. Όταν ο χρόνος που παραμένει προτού γίνει η έναρξη του προγράμματος είναι λιγότερο από 60 λεπτά, οι πληροφορίες δίνονται σε λεπτά / δευτερόλεπτα
3. **την ταχύτητα στυψίματος**
4. **την παύση του προγράμματος** - αναβοσβήνει “STOP”
5. **το τέλος του κύκλου** - “END”
6. **τους κώδικες λάθους**

Για να αντιληφθείτε ποια από τις 3 πρώτες ενδείξεις - πληροφορίες παρουσιάζονται στην οθόνη, ελέγξτε ποια λυχνία LED, του C, του D, ή του N (τα τελευταία μοντέλα έχουν την επιλογή του χρόνου καθυστέρησης έναρξης) ανάβει.

G Επιλογέας ταχύτητας στυψίματος ή τέλους με τον κάδο γεμάτο νερό



Πιέστε το κουμπί επαναλαμβανόμενα για να επιλέξετε την απαραίτητη ταχύτητα στυψίματος. Οι ακόλουθες ταχύτητες στυψίματος είναι διαθέσιμες:

- 0000: στύψιμο εκτός λειτουργίας και στάση με γεμάτο τον κάδο. Η συσκευή δεν εκτελεί το τελικό στύψιμο και τελειώνει το πρόγραμμα πλύσης με το νερό στον κάδο. Για να στραγγίξετε το νερό, δείτε τις εξηγήσεις που παρουσιάζονται στην παράγραφο 5.14
- από 600 περιστροφές / λεπτό έως τη μέγιστη ταχύτητα που υποδεικνύεται για το μοντέλο: για **βαμβακερά και χρωματιστά** προγράμματα, η ταχύτητα αυξάνεται κατά 100 περιστροφές / λεπτό ξεκινώντας από 600 περιστροφές / λεπτό μέχρι τη μέγιστη ταχύτητα που υποδεικνύεται για το μοντέλο
- από 600 έως 900 περιστροφές / λεπτό: για **τα συνθετικά, ευαίσθητα και μάλλινα** προγράμματα, η ταχύτητα αυξάνεται κατά 100 περιστροφές / λεπτό ξεκινώντας από 600 περιστροφές / λεπτό μέχρι 900 περιστροφές / λεπτό.

H Κουμπιά επιλογών

ταχεία πλύση



Αυτό το κουμπί μειώνει τη γενική διάρκεια του κύκλου πλύσης. Αυτή η επιλογή χρησιμοποιείται για να πλύνετε τα μικρά φορτία ή τα λιγότερο βρώμικα ρούχα σε λιγότερο χρόνο.

επιπλέον νερό



Αυτό το πλυντήριο είναι προγραμματισμένο για να χρησιμοποιεί μια ορισμένη ποσότητα νερού και να καταναλώνει μία ορισμένη ποσότητα ενέργειας που θεωρείται ικανοποιητικό για έναν κανονικό κύκλο πλύσης.

Πιέστε αυτό το κουμπί , μόνο για συγκεκριμένες απαιτήσεις, π.χ.: για τα πολύ λεπτά υφάσματα (κουρτίνες ή μαλλί).

Η στάθμη του νερού ανεβαίνει για την πλύση και το ξέβγαλμα και η **κατανάλωση ρεύματος για τη θέρμανση του νερού αυξάνεται.**

εύκολο σιδέρωμα



Αυτή η επιλογή μειώνει τις ζάρες στα ρούχα στο τέλος του προγράμματος. Η συσκευή εκτελεί έναν πιο ευαίσθητο κύκλο στυψίματος. Η ταχύτητα στυψίματος για όλα τα προγράμματα είναι 600 περιστροφές / λεπτό.

οικονομικός κύκλος



Πιέστε αυτό το κουμπί για τα βαμβακερά προγράμματα, **η συσκευή θα εκτελέσει ένα εκτεταμένο πλύσιμο στους 35°C (βιολογικό βήμα), με αυτόν τον τρόπο η καλή απόδοση πλύσης συνδυάζεται με οικονομία ρεύματος.**

Η συσκευή συνεχίζει έπειτα τον κύκλο στην επιλεγμένη θερμοκρασία.

Σημείωση: Πιέστε το κουμπί «οικονομικό» για να λάβετε μια μέγιστη θερμοκρασία πλύσης 60°

επιπλέον ξέβγαλμα



Στις περιοχές με το μαλακό νερό ή για να βελτιώσετε το ξέβγαλμα, πιέστε αυτό το κουμπί (προαιρετικό για τα εντατικά προγράμματα) για να επιτρέψετε την πρόσθετη λειτουργία ξεβγαλμάτων (περίπου 20% περισσότερο νερό).

ευαίσθητα



Πιέστε αυτό το κουμπί για να μειώσετε τη κίνηση του τύμπανου και συνεπώς των ρούχων. Κατάλληλος για τα ιδιαίτερα λεπτά ρούχα (πουκάμισα, μετάξι, κουρτίνες, κ.λ.π.)

Το κουμπί μισού φορτίου 1/2

Εάν η συσκευή χρησιμοποιείται με ένα μικρότερο φορτίο πλύσης από αυτό που υποδεικνύεται στον "Πίνακα προγραμμάτων", πιέστε το κουμπί για μικρότερη κατανάλωση νερού και ηλεκτρικής ενέργειας. Αυτή η επιλογή δεν πρέπει να χρησιμοποιηθεί για τα συνθετικά ή μάλλινα.

Οι συνιστώμενες δόσεις των απορρυπαντικών πρέπει να μειωθούν αναλογικά προς το φορτίο.

I Λυχνίες LED επιλογών

Αυτές οι λυχνίες LED ανάβουν όταν πιέζεται το αντίστοιχο κουμπί επιλογής και δείχνει ότι η επιλογή έχει επιλεγεί. Παραμένουν αναμμένες έως ότου σβήσει η συσκευή ή επιλέξετε μία διαφορετική επιλογή.

L Κουμπί έναρξης-παύσης



Πιέστε αυτό το κουμπί για να αρχίσει το επιλεγμένο πρόγραμμα πλύσιματος. Κατά τη διάρκεια της πλύσης, πιέστε το κουμπί "έναρξη / παύση" για περίπου 3 δευτερόλεπτα για να σταματήσετε τον κύκλο πλύσης. Κατά τη διάρκεια της παύσης, η λυχνία LED "χρόνος που παραμένει" αναβοσβήνει και η λέξη STOP εμφανίζεται στην οθόνη. Για να συνεχίσετε τον κύκλο πλύσης από το σημείο που σταμάτησε, απλά πιέστε το κουμπί "έναρξη / παύση" ξανά.

M Λυχνία LED έναρξης-παύσης

Αυτή η λυχνία LED ανάβει όταν αρχίζει ο κύκλος πλύσης (το κουμπί "έναρξη / παύση" είναι πιεσμένο) και παραμένει αναμμένο έως το τέλος του προγράμματος.

N Κουμπί επιλογής χρόνου καθυστέρησης έναρξης*



Πιέστε αυτό το κουμπί επαναλαμβανόμενα για να επιλέξετε μετά από πόσες ώρες θέλετε το επιλεγμένο πρόγραμμα πλύσης / να αρχίσει. Η προκαθορισμένη τιμή είναι 0 ώρες 0 λεπτά και κάθε φορά που πιέζεται το κουμπί αυτό αυξάνεται κατά 30' έως τις 12 ώρες και από 60' για τις επόμενες 12 ώρες και μέχρι τις 24 ώρες.

O Λυχνία LED επιλογής χρόνου καθυστέρησης έναρξης*

Αυτή η λυχνία LED ανάβει όσο ο χρόνος καθυστέρησης έναρξης είναι επιλεγμένος και παραμένει αναμμένο έως την έναρξη του προγράμματος.

P Χρόνος καθυστέρησης έναρξης με ενδείξεις στην οθόνη από LED



Αυτή η λυχνία LED προσδιορίζει ότι στην οθόνη εμφανίζεται ο χρόνος καθυστέρησης έναρξης.

* Μόνο για τα μοντέλα που έχουν την επιλογή του χρόνου καθυστέρησης έναρξης

4.2 ΘΗΚΗ ΑΠΟΡΡΥΠΑΝΤΙΚΩΝ

Αυτό βρίσκεται αριστερά της κονσόλας ελέγχου. Τραβήξτε το προς τα έξω για να ανοίξει.

Η θήκη περιλαμβάνει τέσσερις χώρους που χαρακτηρίζονται όπως ακόλουθα:

"1": απορρυπαντικό πρόπλυσης

"2": απορρυπαντικό κύριας πλύσης

"3" ή "3": μαλακτικό ρούχων, άμυλο, κ.λ.π. (προϊόντα φροντίδας).

Ο χώρος "4" χρησιμοποιείται για τη χλωρίνη. Εάν υπάρχει ένα κάλυμμα

που χαρακτηρίζεται με το σύμβολο , αυτό σημαίνει ότι η χλωρίνη δεν μπορεί να χρησιμοποιηθεί σε αυτό το μοντέλο.



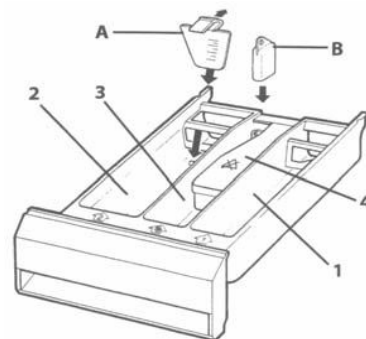







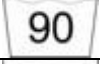
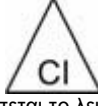

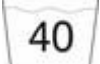
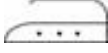
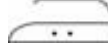
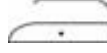



Εάν η χλωρίνη μπορεί να χρησιμοποιηθεί στη συσκευή, δεν υπάρχει τέτοιο κάλυμμα.



5. ΟΔΗΓΙΕΣ ΠΛΥΣΗΣ

5.1 ΠΡΟΕΤΟΙΜΑΖΟΝΤΑΣ ΤΗΝ ΠΛΥΣΗ

- Χωρίστε τα ρούχα σύμφωνα με τον τύπο και των χρωματισμό των υφασμάτων.
- Πλύνετε λευκά και χρωματιστά χωριστά. Πλύνετε τα νέα χρωματιστά ρούχα χωριστά για πρώτη φορά. Μια ετικέτα εφαρμόζεται κανονικά στα ρούχα που δίνει τις πληροφορίες για το πώς να τα καθαρίσετε. Μια συνοπτική περιγραφή αυτών των ετικετών παρουσιάζεται κατωτέρω.

ΠΛΥΣΗ		ΛΕΥΚΑΝΣΗ			
	Η συσκευή πλένει το μέγιστο στους 90°C	 Επιτρέπεται το λευκαντικό		 Δεν επιτρέπεται το λευκαντικό	
	Η συσκευή πλένει το μέγιστο στους 60°C				
		ΣΙΔΕΡΩΜΑ			
	Η συσκευή πλένει το μέγιστο στους 40°C	 καυτό σιδέρωμα	 ζεστό σιδέρωμα	 χλιαρό σιδέρωμα	 δεν σιδερώνεται
	Η συσκευή πλένει το μέγιστο στους 30°C				
		ΣΤΕΓΝΟ ΚΑΘΑΡΙΣΜΑ			
	Η συσκευή πλένει στον ευαίσθητο κύκλο το μέγιστο στους 60°C	 Οποιοσδήποτε διαλύτης	 Όλοι οι διαλύτες εξαιρείται το τριχλωροαιθυλένιο	 Διαλύτης πετρελαίου και R113	 Δεν επιτρέπεται το στεγνό καθάρισμα
	Η συσκευή πλένει στον ευαίσθητο κύκλο το μέγιστο στους 40°C				
	Η συσκευή πλένει στον ευαίσθητο κύκλο το μέγιστο στους 30°C				
		ΣΤΕΓΝΩΜΑ			
	Πλύσιμο στο χέρι	 Υψηλή θερμοκρασία	 Λιγότερο από 60°C	 Δεν επιτρέπεται το	
	Δεν πλένεται				

Προσοχή!

- Μην πλύνετε ξεφτισμένα ή σχισμένα ρούχα.
- Ξένα σώματα μπορεί να βλάψουν τα ρούχα ή τα τμήματα της μηχανής. Επομένως, αδειάστε όλες τις τσέπες και γυρίστε το μέσα έξω, αφαιρέστε τους κρίκους από τις κουρτίνες ή βάλτε τους σε μια τσάντα.
- Βάλτε τα πολύ μικρά εξαρτήματα (ζώνες, μαντήλια, κάλτσες, στηθόδεσμούς με ενισχύσεις, κ.λ.π.) σε μια άσπρη τσάντα. Κλείστε τα πιεζόμενα κουμπιά και τα φερμουάρ και κουμπώστε τα υπόλοιπα κουμπιά.
- Τα σύγχρονα απορρυπαντικά και οι σωστές θερμοκρασίες πλύσης είναι γενικά επαρκή για να αφαιρέσουν τους λεκέδες από τα υφάσματα. Εντούτοις, μερικοί επίμονοι λεκέδες, όπως η χλόη, τα φρούτα, το αυγό, το αίμα και η σκουριά, πρέπει να επεξεργαστούν εκ των προτέρων πριν από την πλύση. **Ανάλογα με τον τύπο υφάσματος, πολλά αφαιρετικά λεκέδων μπορούν να βρεθούν στα καταστήματα. Οι λεκέδες πρέπει πάντα να καθαριστούν ή να αραιωθούν αμέσως καθώς η πάροδος του χρόνου δυσκολεύει την αφαίρεσή τους.**
- Τα ενδύματα μπορεί να χαλάσουν εάν τα σύμβολα πλύσης του υφάσματος δεν παρατηρούνται.

Μαλλί – Μόνο το καθαρό μαλλί, που προσδιορίζεται από το σύμβολο  ή με την ετικέτα << δεν στενεύει, μπορεί να πλυθεί στο πλυντήριο >> μπορεί να πλυθεί στη συσκευή με το ειδικό πρόγραμμα, ενώ οι άλλοι τύποι μαλλιών πρέπει να πλυθούν στο χέρι ή στο καθαριστήριο.

5.2 ΑΝΟΙΓΟΝΤΑΣ ΤΗΝ ΠΟΡΤΑ

Η συσκευή εφοδιάζεται με μια συσκευή ασφάλειας που αποτρέπει την πόρτα από το άνοιγμα ενώ λειτουργεί.

- Πριν ανοίξετε την πόρτα, περιμένετε 1 ή 2 λεπτά μετά από το τέλος του προγράμματος (ανάβει η λυχνία "END") για να επιτρέψετε στη συσκευή ασφάλειας να απενεργοποιηθεί.
- Σιγουρευτείτε ότι δεν υπάρχει νερό στον κάδο και ότι το τύμπανο δεν κινείται. Ανοίξτε την πόρτα πιέζοντας το κουμπί "ανοίγματος πόρτας" στον κεντρικό πίνακα επιλογών και τραβήξτε την πόρτα.

Προσοχή!

- Εάν το πρόγραμμα πλύσης διακόπτεται, θα πρέπει να περιμένετε από 3 έως 15 λεπτά, ανάλογα με τη θερμοκρασία του νερού, προτού να ανοίξετε την πόρτα.

Προσοχή!

Το νερό μπορεί ακόμα να βράζει εάν ο κύκλος πλύσης εκτελέστηκε σε υψηλές θερμοκρασίες. Εάν υπάρχει ακόμα νερό μέσα στο τύμπανο, μην ανοίξετε την πόρτα!

5.3 ΠΡΟΕΤΟΙΜΑΖΟΝΤΑΣ ΤΗΝ ΠΛΥΣΗ

Όπου είναι δυνατό, **κάνετε οικονομία ηλεκτρικής ενέργειας πλένοντας με πλήρες φορτίο διαιρώντας φυσικά τους τύπους των υφασμάτων**. Αναμίξτε τα μεγάλα ρούχα με μικρά. Για τις πρώτες φορές, ζυγίστε τα φορτία της πλύσης και αργότερα στηριχθείτε στην κρίση σας. Τα μέσα βάρη των κοινών ενδυμάτων παρουσιάζονται κατωτέρω:

5.4 ΦΟΡΤΩΝΟΝΤΑΣ ΤΗΝ ΠΛΥΣΗ

1. Ανοίξτε την πόρτα και φορτώστε την πλύση προσέχοντας να διανείμετε ομοιόμορφα, άνετα και όχι στοιβαγμένα στο τύμπανο και εναλλάξτε τα μεγάλα ρούχα με τα μικρά εάν είναι δυνατόν.
2. Το πλυντήριο που περιγράφεται σε αυτό το εγχειρίδιο μπορεί **να φορτωθεί με μέχρι 5kg** ρούχα. Τα βαρύτερα φορτία θα οδηγήσουν σε ανεπαρκή αποτελέσματα πλύσης και μπορούν να αναγκάσουν τη μηχανή για να λειτουργήσουν λανθασμένα.
3. **Για να κάνετε οικονομία ενέργειας, πλύνετε τα πλήρη φορτία** διαιρεμένα ανάλογα τη μορφή του υφάσματος, σύμφωνα με τις ποσότητες που υποδεικνύονται στο "διάγραμμα προγραμμάτων" που παρέχεται με αυτό το εγχειρίδιο.
4. Κλείστε την πόρτα πιέζοντάς την ενάντια στο σώμα της συσκευής έως ότου ακούσετε έναν χαρακτηριστικό ήχο. Σιγουρευτείτε ότι κανένα ένδυμα δεν έχει πιαστεί μεταξύ της πόρτας και του λάστιχου.

Προσοχή!

- Εάν η πόρτα δεν είναι κατάλληλα κλεισμένη, η συσκευή ασφάλειας αποτρέπει τη συσκευή από το να ξεκινήσει.
- **Μην χρησιμοποιήσετε περισσότερο από τη συνιστώμενη ποσότητα απορρυπαντικού: πλεονάζουσα ποσότητα μπορεί να επιδεινώσει τα αποτελέσματα πλύσης.**

5.4 ΠΡΟΣΘΕΤΟΝΤΑΣ ΤΟ ΑΠΟΡΡΥΠΑΝΤΙΚΟ ΚΑΙ ΤΙΣ ΠΡΟΣΘΕΤΕΣ ΟΥΣΙΕΣ

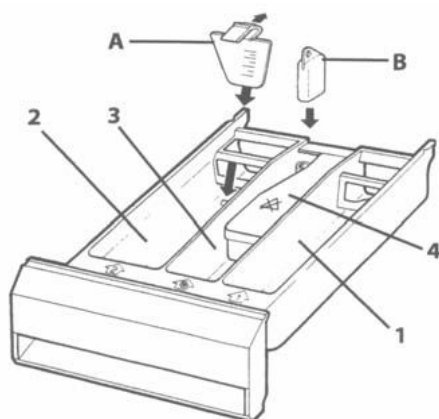

Ακολουθήστε τις οδηγίες που παρουσιάζονται στο "διάγραμμα προγράμματος" που παρέχεται μαζί με το εγχειρίδιο και προσθέστε το απορρυπαντικό και οποιοσδήποτε πρόσθετες ουσίες στο σχετικό χώρο πριν αρχίσει το πρόγραμμα.

Βάλτε το απορρυπαντικό πρόπλυσης στο χώρο "1".

Βάλτε το απορρυπαντικό κύριας πλύσης στο χώρο "2". Στα εξαρτήματα περιλαμβάνεται ένα κόκκινο ένθετο "A" που μπορεί να τοποθετηθεί μέσα στο χώρο "2" για να επιτρέψει σε υγρό απορρυπαντικό να χρησιμοποιηθεί. Οι πρόσθετες ουσίες εισάγονται αυτόματα στον κάδο κατά τη διάρκεια του τελικού ξεβγάλματος.

Βάλτε τις υγρές πρόσθετες ουσίες όπως το μαλακτικό στο χώρο "3", **μαρκαρισμένος με** 

Εάν η χλωρίνη μπορεί να χρησιμοποιηθεί με τη μηχανή (δεν υπάρχει κάλυμμα που μαρκάρεται με ) προσθέστε τη χλωρίνη στο χώρο "4" εάν

το επιθυμείται. **Το επίπεδο των υγρών δεν πρέπει να υπερβεί το μέγιστο όριο**, διαφορετικά οι χώροι θα αδειάσουν πάρα πολύ σύντομα.

Πριν τοποθετήσετε παχύρρευστες πρόσθετες ουσίες στη θήκη, αραιώστε με λίγο νερό για να αποτρέψετε το φράξιμο. Χρησιμοποιείτε μόνο απορρυπαντικό με ελεγχόμενο αφρό κατάλληλο για τη χρήση σε πλυντήρια στεγνωτήρια.

Καθορίστε την ποσότητα απορρυπαντικού σύμφωνα με τη σκληρότητα του νερού, τον τύπο, την ποσότητα και τη βρομιά της πλύσης.

Αυτό σας επιτρέπει να λάβετε τα επιθυμητά αποτελέσματα πλύσης, χρησιμοποιώντας όσο το δυνατόν λιγότερο απορρυπαντικό.

Τα πακέτα των απορρυπαντικών δείχνουν τις ποσότητες που χρησιμοποιούνται σύμφωνα με 4 επίπεδα σκληρότητας και για τα κανονικά βρώμικα φορτία 4-5 κιλών.

Ρωτήστε για τον τοπικό πίνακα νερού για να πληροφορηθείτε για την σκληρότητά του.

Σκληρότητα νερού

Επίπεδο Σκληρότητας	Γαλλικός βαθμός fH	Γερμανικός βαθμός dH
Μαλακό	Μέχρι 15°	Μέχρι 8°
Ελαφρά σκληρό	15° - 25°	8° - 14°
Σκληρό	25° - 40°	14° - 22°
Πολύ σκληρό	Άνω των 40°	Άνω των 22°

5.6 ΔΟΣΟΛΟΓΙΑ ΑΠΟΡΡΥΠΑΝΤΙΚΩΝ ΣΚΟΝΗΣ

Κανονικά λερωμένα ρούχα

1. Επιλέξτε ένα πρόγραμμα χωρίς πρόπλυση.
2. Βάλτε τη συνολική ποσότητα απορρυπαντικού που υποδεικνύεται στα κουτιά στο χώρο "2" της θήκης.

Πολύ βρώμικα ρούχα

1. Επιλέξτε ένα πρόγραμμα με πρόπλυση.
2. Προσθέστε ¼ της συνιστώμενης ποσότητας απορρυπαντικού στο χώρο "1" της θήκης και 1/3 του απορρυπαντικού στο χώρο "2".

Προσοχή!

- Εάν δεν υπάρχει καμία ένδειξη συνιστώμενης δόσης για τα ευαίσθητα συνθετικά, προσθέστε από ½ έως 2/3 της συνιστώμενης ποσότητας για τα ανθεκτικά βαμβακερά.
- Για το πρόγραμμα μαλλιού, χρησιμοποιήστε μόνο τα ουδέτερα απορρυπαντικά για μάλλινα.
- Βασίστε τις δόσεις σας σύμφωνα με τις συστάσεις του κατασκευαστή του απορρυπαντικού.

5.7 ΔΟΣΟΛΟΓΙΑ ΥΓΡΩΝ ΑΠΟΡΡΥΠΑΝΤΙΚΩΝ

1. Βάλτε τη συνιστώμενη δόση στο μπολάκι που παρέχεται με το υγρό απορρυπαντικό και τοποθετήστε αυτό μέσα στο τύμπανο. Διαφορετικά, χύστε στο χώρο "2" της θήκης αφού εγκαταστήσετε το σχετικό κόκκινο ένθετο "A" (παράγραφος 5.5).
2. Η κλίμακα στο κόκκινο ένθετο θα σας βοηθήσει να χρησιμοποιήσετε τη σωστή ποσότητα υγρού απορρυπαντικού.

Προσοχή!

- Τα υγρά απορρυπαντικά μπορούν να χρησιμοποιηθούν σύμφωνα με τη συνιστώμενη δόση του κατασκευαστή **μόνο για τον κύριο κύκλο πλύσης, δηλαδή σε όλα τα προγράμματα χωρίς πρόπλυση.**
- Όταν ο χώρος "2" χρησιμοποιείται για απορρυπαντικό σκόνης, το κόκκινο ένθετο "A" πρέπει να αφαιρεθεί.

5.8 ΚΑΘΑΡΙΣΤΙΚΑ ΣΥΣΚΕΥΗΣ



Μπορούν να εισαχθούν στους χώρους "1" και "2" σύμφωνα με τις ενδείξεις του κατασκευαστή. Πρώτα προσθέστε το απορρυπαντικό και έπειτα τα καθαριστικά.

5.9 ΑΝΑΒΟΝΤΑΣ ΤΗ ΣΥΣΚΕΥΗ ΚΑΙ ΕΠΙΛΕΓΟΝΤΑΣ ΤΟ ΠΡΟΓΡΑΜΜΑ ΠΛΥΣΗΣ

Για να ανάψει η συσκευή και να επιλέξετε τα προγράμματα, συνεχίστε ως ακολούθως:

1. Γυρίστε τον επιλογέα προγράμματος σε οποιαδήποτε κατεύθυνση.
2. Επιλέξτε τη θερμοκρασία πλύσης, στο πλαίσιο των τομέων που χαρακτηρίζονται στον κεντρικό πίνακα επιλογών από τις ακόλουθες λέξεις:
 - **Βαμβακερά, χρωματιστά**
 - **Μαλλί**
 - **Συνθετικά, ευαίσθητα**

Το πλυντήριο έχει τα ακόλουθα **βασικά προγράμματα πλύσης** που, με τη ρύθμιση της θερμοκρασίας και τη χρήση των διάφορων άλλων επιλογών λειτουργίας, επιτρέπουν σε ένα ευρύ φάσμα προγραμμάτων να τεθούν για όλες τις απαιτήσεις.

Εντατικό πρόγραμμα πλύσης για ανθεκτικά <u>βαμβακερά</u> , <u>χρωματιστά</u> ή υφάσματα <u>κάνναβης</u> .	
Ευαίσθητο πρόγραμμα πλύσης για <u>λεπτές τεχνητές συνθετικές ίνες</u> , <u>μικτές υφάνσεις</u> ή <u>λινά</u> . Αποτρέπουν το σχηματισμό των πτυχών που είναι δύσκολο να αφαιρεθούν κατά τη διάρκεια του σιδερώματος.	
Το πρόγραμμα για μάλλινα μόνο για τα ενδύματα χαρακτηρισμένα ως " <u>καθαρό μαλλί</u> " με δυνατότητα πλύσης, επεξεργασμένα, που δεν στενεύουν. Άλλοι τύποι μαλλιών πρέπει να πλένονται στο χέρι ή σε καθαριστήριο.	

Για να επιλέξετε τα προγράμματα σύμφωνα με τον τύπο υφάσματος, συμβουλευθείτε το "διάγραμμα προγράμματος" που παρέχεται μαζί με αυτό το εγχειρίδιο.

Οι πληροφορίες οθόνης

Όταν ανάβεται η συσκευή, η οθόνη απεικονίζει τη διάρκεια (ώρες / λεπτά) και τη μέγιστη ταχύτητα στύψιματος που προβλέπεται για το πρόγραμμα. Αυτές οι δύο παράμετροι επιδεικνύονται εναλλακτικά για 3 δευτερόλεπτα κάθε μια, μαζί με τις σχετικές λυχνίες LED, έως ότου αρχίσει το επιλεγμένο πρόγραμμα.

Προσοχή!

- Τα ακόλουθα μερικά προγράμματα πλύσης μπορούν να τεθούν χρησιμοποιώντας τον επιλογέα προγραμμάτων:
 - ξέβγαλμα με πρόσθετη ουσία
 - στράγγισμα και στύψιμο
 - μαλακτικό υφάσματος

Αυτά τα μερικά προγράμματα είναι μέσα στους τομείς για βαμβακερά, συνθετικά και μάλλινα, εκτός από το πρόγραμμα

στράγγισμα και στύψιμο (στράγγισμα ).

- Εάν η εμφανιζόμενη θερμοκρασία παρουσιάζει 0°, αυτό σημαίνει ότι το πρόγραμμα εκτελεί έναν κρύο κύκλο πλύσιματος. Το ίδιο κρύο πλύσιμο εκτελείται επίσης από το πρόγραμμα **πλύσιμο στο χέρι** στον τομέα του μαλλιού.
- Οι ετικέτες επεξεργασίας υφάσματος παρουσιάζουν ποια θερμοκρασία πλύσης πρέπει να τηθεί.
- Εάν τα διάφορα ενδύματα στο ίδιο φορτίο απαιτούν τις διαφορετικές θερμοκρασίες πλύσης, επιλέξτε τη χαμηλότερη θερμοκρασία πλύσης απ' όλες.**
- Εάν η πλύση είναι μόνο ελαφρώς βρώμικη και δεν χρειάζεται την επίδραση λεύκανσης των υψηλών θερμοκρασιών, **μια χαμηλότερη θερμοκρασία μπορεί να επιλεγεί για να κάνετε οικονομία ενέργειας.** Παρά τη χαμηλή θερμοκρασία και την επακόλουθη οικονομία ηλεκτρικής ενέργειας, ένας αυτόματος χρονικός έλεγχος κρατά τη διάρκεια της κύριας πλύσης ίδια συγκρινόμενη με αυτή ενός προγράμματος υψηλής θερμοκρασίας. Είναι επομένως δυνατό να πλυθεί επιτυχώς **μία κανονικά βρώμικη πλύση σε χαμηλότερες θερμοκρασίες** από τις μέγιστες θερμοκρασίες που παρουσιάζονται στις ετικέτες προσοχής υφάσματος.



5.10 ΤΡΟΠΟΠΟΙΩΝΤΑΣ ΤΙΣ ΑΡΧΙΚΕΣ ΠΑΡΑΜΕΤΡΟΥΣ

5.10.1 ΤΑΧΥΤΗΤΑ ΠΕΡΙΣΤΡΟΦΗΣ

Πιέστε το κουμπί επιλογής της ταχύτητας στύψιματος () , η σχετική λυχνία LED ανάβει και η οθόνη απεικονίζει τη μέγιστη ταχύτητα που προβλέπεται για το επιλεγμένο πρόγραμμα πλύσιματος.

Πιέστε το κουμπί επαναλαμβανόμενα. Επιβραδύνετε την ταχύτητα κατά 100 περιστροφές / λεπτό κάθε φορά έως ότου φτάσει τις 0 περιστροφές / λεπτό και τίθεται εκτός λειτουργίας.



5.10.2 ΕΠΙΛΟΓΕΣ

Χρησιμοποιήστε τα κουμπιά επιλογών (που υποδεικνύονται στο κεφάλαιο 4 – Περιγραφή των χειριστηρίων, γράμμα Η) για να ενεργοποιηθούν οι επιλογές. Η επιλογή τονίζεται από την λυχνία LED που ανάβει επάνω από το κουμπί.

5.10.3 ΚΑΘΥΣΤΕΡΗΜΕΝΗ ΕΝΑΡΞΗ (ΜΟΝΟ ΓΙΑ ΤΑ ΜΟΝΤΕΛΑ ΠΟΥ ΕΧΟΥΝ ΑΥΤΗΝ ΤΗΝ ΛΕΙΤΟΥΡΓΙΑ)

Πιέστε το κουμπί του χρόνου καθυστέρησης έναρξης (). Η σχετική λυχνία LED που βρίσκεται επάνω από το κουμπί ανάβει. Η οθόνη προβάλλει τον χρόνο που απομένει (ώρες / λεπτά) πριν από την έναρξη του προγράμματος που έχει επιλεγθεί: η οθόνη παρουσιάζει αρχικά 0 ώρες 0 λεπτά για όλα τα προγράμματα.

Πιέστε το κουμπί επαναλαμβανόμενα. Η καθυστέρηση της έναρξης αυξάνεται κατά 30 λεπτά για τις πρώτες 12 ώρες. Μετά αυξάνεται κατά 60 λεπτά και έως τις 24 ώρες.



Επιλέγοντας τον χρόνο καθυστέρησης έναρξης, μπορείτε να επαναριθμήσετε το χρονόμετρο πιέζοντας το κουμπί για τουλάχιστον 3 δευτερόλεπτα.

5.11 ΕΝΑΡΞΗ ΤΟΥ ΠΡΟΓΡΑΜΜΑΤΟΣ ΠΛΥΣΗΣ

1. Πριν αρχίσει το επιλεγμένο πρόγραμμα, κλείστε προσεκτικά την πόρτα, ανοίξτε την παροχή του νερού και προσθέστε το απορρυπαντικό και το πρόσθετο.
2. Πιέστε το κουμπί "έναρξη - παύση". Η λυχνία LED που βρίσκεται επάνω από το κουμπί έναρξης – παύσης, παραμένει αναμμένο κατά τη διάρκεια όλου του κύκλου.
Μετά την έναρξη, η οθόνη παρουσιάζει το χρόνο που παραμένει μέχρι το τέλος του προγράμματος.

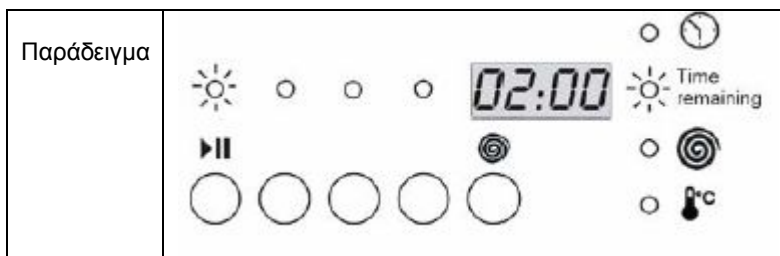

Εάν έχει επιλεγθεί χρόνος καθυστέρησης έναρξης (μόνο για τα μοντέλα που έχουν αυτήν την επιλογή), η οθόνη απεικονίζει το χρόνο που απομένει προτού αρχίσει ο κύκλος. Όταν τεθεί ο χρόνος καθυστέρησης έναρξης, τότε η λυχνία LED αναβοσβήνει.

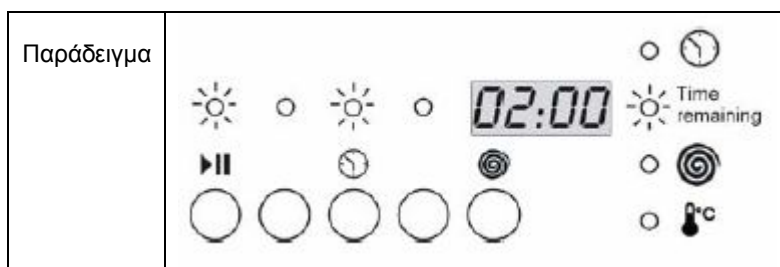

5.12 ΔΙΑΚΟΠΤΟΝΤΑΣ Ή ΑΛΛΑΖΟΝΤΑΣ ΤΟ ΠΡΟΓΡΑΜΜΑ ΠΛΥΣΗΣ

Το πρόγραμμα μπορεί να διακοπεί οποιαδήποτε στιγμή ενώ τρέχει:

1. Πιέστε "την έναρξη / παύση" για περίπου 3 δευτερόλεπτα: η οθόνη εναλλάσσεται μεταξύ STOP (για 1 δεύτερο) και τριών οριζόντιων γραμμών (για 1 δεύτερο) και η λυχνία LED αναβοσβήνει.



Το πρόγραμμα μπορεί επίσης να σταματήσει περιστρέφοντας τον επιλογέα προγράμματος / θερμοκρασίας ενώ ο κύκλος τρέχει.

2. Εάν επιθυμείτε να αλλάξετε το πρόγραμμα πλύσης, απλά επιλέξτε το νέο πρόγραμμα περιστρέφοντας τον επιλογέα προγράμματος χωρίς τη διακοπή της συσκευής. Ο νέος κύκλος θα πραγματοποιηθεί ξεκινώντας από την αρχή. Εάν ο κάδος είναι ήδη πλήρης με νερό, το νέο πρόγραμμα θα παραλείψει τη φάση γεμίσματος.
3. Για να συνεχίσετε τον κύκλο, πιέστε την έναρξη-παύση ξανά.

5.13 ΦΑΣΗ ΘΕΡΜΑΝΣΗΣ

Κατά τη διάρκεια της φάσης θέρμανσης του νερού του κύκλου πλύσης, η λυχνία της φάσης θέρμανσης () ανάβει. Αυτό σας γνωστοποιεί πότε το πλυντήριο ρούχων καταναλώνει την περισσότερη ενέργεια.

5.14 ΤΕΛΟΣ ΤΟΥ ΠΡΟΓΡΑΜΜΑΤΟΣ

Τα προγράμματα πλύσης ολοκληρώνονται αυτόματα, η οθόνη παρουσιάζει END και η λυχνία LED "Χρόνος που παραμένει" ανάβει.

1. **Περιστρέψτε τον επιλογέα προγραμμάτων στο OFF για να σβήσετε τη μηχανή.**
2. Ανοίξτε την πόρτα.
3. Αφαιρέστε την πλύση από το τύμπανο.
4. Αφήστε την πόρτα μισάνοιχτη προκειμένου να επιτραπεί στο εσωτερικό του πλυντηρίου να στεγνώσει.
5. **Κλείστε την παροχή της βρύσης.**

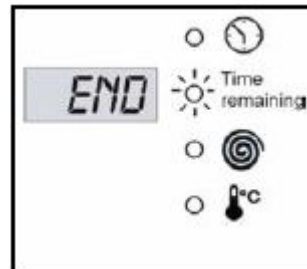

Εάν η επιλογή χωρίς στύψιμο επιλέχτηκε κατά τη διάρκεια της επιλογής αρχικής ταχύτητας στυψίματος και η συσκευή σταματήσει με τον κάδο γεμάτο νερό (ταχύτητα στυψίματος 0), εμφανίζεται STOP στην οθόνη κατά το τέλος του προγράμματος πλύσης και εναλλάσσεται με την ένδειξη 0000 (ταχύτητα στυψίματος 0) και η λυχνία LED ανάβει.

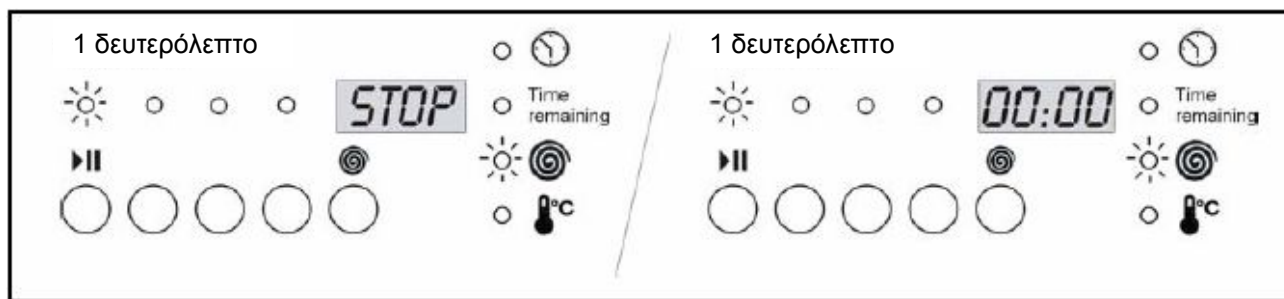

Για να συνεχίσετε το στράγγισμα και το στύψιμο, πιέστε το κουμπί επιλογής στυψίματος δύο φορές. Η συσκευή επαναλαμβάνει τον κύκλο με το στράγγισμα και το στύψιμο. Για να επιλέξετε την ταχύτητα στυψίματος, πιέστε το κουμπί έως ότου επιδεικνύεται η απαραίτητη ταχύτητα. Εάν επιθυμείτε να στραγγίξετε τον κάδο χωρίς στύψιμο, πιέστε το κουμπί στυψίματος έως ότου εμφανίζεται η ένδειξη 0000 στην οθόνη. Αυτό δείχνει ότι η συσκευή θα αδειάσει τον κάδο χωρίς στύψιμο.

5.15 ΒΟΜΒΗΤΗΣ ΛΗΞΗΣ ΠΡΟΓΡΑΜΜΑΤΟΣ

Όταν ένας κύκλος πλύσης ή / και τελειώνει, το END εμφανίζεται στην οθόνη και ο βομβητής ηχεί δύο φορές. Για να θέσετε εκτός λειτουργίας αυτό το σήμα, πιέστε το δεύτερο και τρίτο κουμπί από τα αριστερά ταυτόχρονα. Το μήνυμα OFF αμέσως εμφανίζεται στην οθόνη για να δείξει ότι ο βομβητής απενεργοποιήθηκε.

Για να ενεργοποιήσετε τον βομβητή τέλους προγράμματος, επαναλάβετε τη διαδικασία. Αυτή τη φορά, το μήνυμα ON θα εμφανιστεί στην οθόνη.

Η συσκευή παρέχεται με τον βομβητή τέλους προγράμματος ενεργοποιημένο.

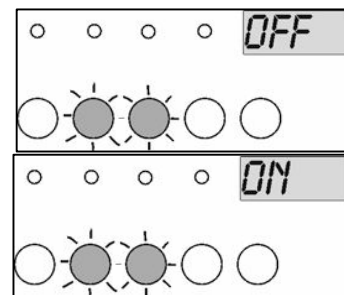

6. ΚΑΘΑΡΙΣΜΟΣ ΚΑΙ ΣΥΝΤΗΡΗΣΗ

Σημαντικό – Πριν καθαρίσετε ή συντηρήσετε τη μηχανή, αφαιρέστε το φως από την πρίζα.

6.1 ΕΞΩΤΕΡΙΚΟΣ ΚΑΘΑΡΙΣΜΟΣ

- Ο συχνός και προγραμματισμένος καθαρισμός θα κρατήσει τη συσκευή σας σαν καινούρια.
- Καθαρίστε τις εξωτερικές επιφάνειες με σαπούνι και νερό και έπειτα στεγνώστε αυτές λεπτομερώς με ένα μαλακό ύφασμα.
- Καθαρίστε τα μέρη από πλαστικό με ένα υγρό ύφασμα.
- Μην ξύνετε με αιχμηρά αντικείμενα και μην χρησιμοποιείτε διαλύτες ή λειαντικά προϊόντα δεδομένου ότι αυτά θα βλάψουν την επιφάνεια.
- **Για λόγους ασφάλειας, μην ψεκάζετε ποτέ νερό επάνω στη συσκευή.**

6.2 ΚΑΘΑΡΙΣΜΟΣ ΤΟΥ ΤΥΜΠΑΝΟΥ

- Αφαιρέστε οποιοσδήποτε σκουριές από το τύμπανο με ένα ειδικό καθαριστικό για ανοξείδωτο χάλυβα ή, για ιδιαίτερα επίμονους λεκέδες, με ένα πολύ λεπτό γυαλόχαρτο.
- Για να αφαιρέσετε τα άλατα από το πλυντήριο, χρησιμοποιήστε μόνο επώνυμα προϊόντα με αντιδιαβρωτικά ενισχυτικά για τα πλυντήρια ρούχων.
- Ακολουθήστε τις οδηγίες του κατασκευαστή και τις συνιστώμενες ποσότητες κατά γράμμα.
- **Αφού αφαιρεθούν τα άλατα ή η σκουριά από το τύμπανο, εκτελέστε μερικούς κύκλους ξεβγαλμάτων για να αποβάλετε τα όξινα υπολείμματα δεδομένου ότι αυτά μπορούν να βλάψουν τη μηχανή. Μην χρησιμοποιήσετε ποτέ τα απορρυπαντικά που περιέχουν διαλύτες. Αυτοί μπορούν να δημιουργήσουν ατμούς που μπορούν να πιάσουν φωτιά και να εκραγούν.**

6.3 ΚΑΘΑΡΙΣΜΟΣ ΤΟΥ ΛΑΣΤΙΧΟΥ

Ελέγξτε περιοδικά ότι δεν υπάρχουν αγκράφες, κουμπιά, καρφιά και καρφίτσες στις πτυχές του λάστιχου της πόρτας.

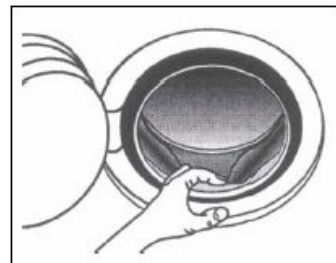

6.4 ΚΑΘΑΡΙΖΟΝΤΑΣ ΤΗΝ ΣΩΛΗΝΑ ΑΠΟΧΕΤΕΥΣΗΣ

Καθαρίστε μόνο την σωλήνα αποχέτευσης εάν παρεμποδίζετε από κουμπιά, φουρκέτες και άλλα παρόμοια και το νερό δεν μπορεί να στραγγίξει.

Σε αυτήν την περίπτωση, συνεχίστε ως ακολούθως.

1. **Αφαιρέστε το φιν από την πρίζα για να αποσυνδέσετε τη μηχανή από την παροχή ηλεκτρικού ρεύματος.**

Βάλτε ένα μικρό κατσαβίδι στις αυλακώσεις του καλύμματος της βάσης, κατόπιν ήπια πιέστε μέχρι να απελευθερωθεί το ανώτερο μέρος του καλύμματος.

Τραβήξτε το κάλυμμα ελαφρώς προς τα εμπρός και έπειτα επάνω μέχρι να το αφαιρέσετε εντελώς.

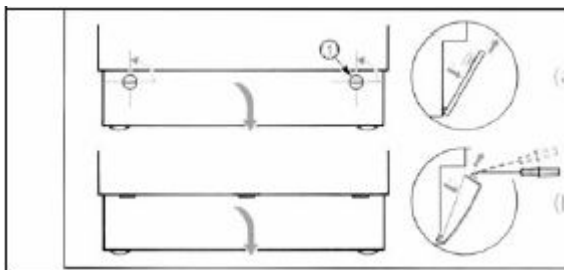

2. Βγάλτε τη σωλήνα αποχέτευσης "A".

Προσοχή: εάν η μάνικα είναι καυτή σημαίνει ότι το νερό είναι καυτό ή βράζει. Τοποθετήστε μία λεκάνη στο πάτωμα και αφαιρέστε την τάπα "B" για να στραγγίξετε το νερό.

Ανάλογα με την ποσότητα του νερού, μπορεί να είναι απαραίτητο να αδειάσετε τη λεκάνη αρκετές φορές.

Όταν δεν βγαίνει άλλο νερό, ωθήστε τη σωλήνα πίσω μέσα και βιδώστε πάλι την τάπα "B".

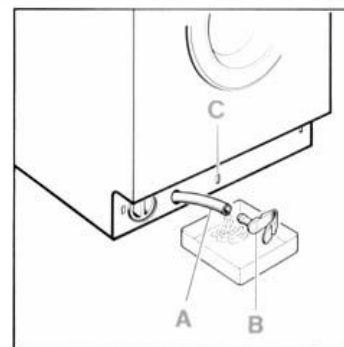

3. Ξεβιδώστε το καπάκι της αντλίας "D" με στροφή αντίθετη προς την φορά των δεικτών του ρολογιού.

Καθαρίστε το σώμα της αντλίας και αφαιρέστε οποιοδήποτε ξένο σώμα.

Ελέγξτε το εσωτερικό "E" και σιγουρευτείτε ότι τα πτερύγια περιστρέφονται ελεύθερα. Εάν υπάρχουν οποιαδήποτε ξένα σώματα, αφαιρέστε τα.

4. Βιδώστε το καπάκι της αντλίας στη θέση του.

Στερεώστε την σωλήνα αποχέτευσης στη θέση "C".

Ξαναβάλτε το κάλυμμα εισάγοντας το χαμηλότερο μέρος της κάλυψης πρώτα και έπειτα στρώστε το προς τη βάση έως ότου κουμπώσει στη θέση του.

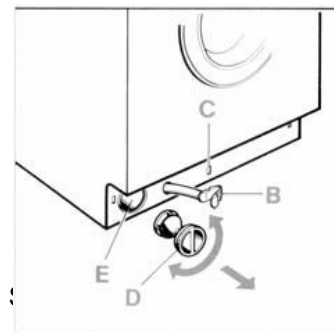

6.5 ΚΑΘΑΡΙΖΟΝΤΑΣ ΤΗ ΘΗΚΗ ΤΩΝ ΑΠΟΡΡΥΠΑΝΤΙΚΩΝ

Κρατήστε τη θήκη απαλλαγμένη από άλατα.

Για να απλοποιήσετε αυτήν την λειτουργία, αφαιρέστε εντελώς τη θήκη (τραβήξτε προς τα έξω όσο πάει, ανυψώστε ελαφρώς και έπειτα τραβήξτε αρκετά σθεναρά).

Αφαιρέστε τις παγίδες "B" (υπάρχουν δύο παγίδες εάν η μηχανή δεν εγκαθίσταται με κάλυμμα για το χώρο της χλωρίνης) και καθαρίστε με το καυτό νερό.

Ξαναβάλτε τις παγίδες και αφαιρέστε οποιαδήποτε υπολείμματα απορρυπαντικού πριν από την επανατοποθέτηση.

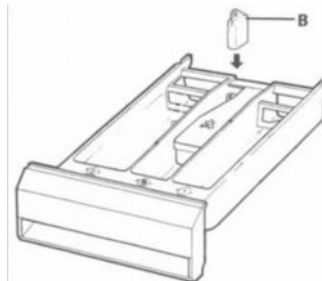

6.6 ΚΑΘΑΡΙΖΟΝΤΑΣ ΤΟ ΦΙΛΤΡΟ ΕΙΣΑΓΩΓΗΣ ΤΟΥ ΝΕΡΟΥ

Η μηχανή εγκαθίσταται με ένα φίλτρο για την προστασία των βαλβίδων εισαγωγής νερού.

Το φίλτρο εγκαθίσταται στην ένωση του σωλήνα εισαγωγής με τη βρύση.

Καθαρίστε το φίλτρο εάν καμία ποσότητα νερού ή ανεπαρκής ποσότητα νερού δεν εισάγει στο πλυντήριο.

Για να το κάνετε, συνεχίστε ως ακολούθως:

- **Αφαιρέστε το φως από την πρίζα για να αποσυνδέσετε τη μηχανή από την παροχή ηλεκτρικού ρεύματος.**
- Κλείστε την βρύση.
- Ξεβιδώστε τη σωλήνα εισαγωγής από τη βρύση.
- Αφαιρέστε το φίλτρο από τη σωλήνα εισαγωγής.
- Καθαρίστε το φίλτρο με νερό και μια βούρτσα.
- Καθώς βιδώνετε το σωλήνα εισαγωγής πίσω στη βρύση, σιγουρευτείτε ότι το φίλτρο τοποθετείται σωστά.

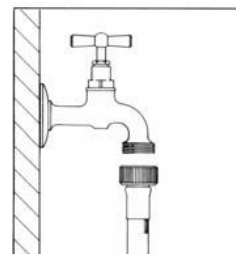

7. ΑΝΙΧΝΕΥΣΗ ΒΛΑΒΩΝ

Αυτό το προϊόν συμμορφώνεται με τους τρέχοντες κανονισμούς για την ασφάλεια του ηλεκτρικού εξοπλισμού. Για λόγους ασφαλείας, όλες οι τεχνικές επιθεωρήσεις ή οι επισκευές πρέπει να εκτελεστούν από τους καταρτισμένους τεχνικούς προκειμένου να αποτραπούν οι επικίνδυνες καταστάσεις για τους χρήστες.

Εάν η μηχανή δεν λειτουργεί, πριν καλέσετε το Κέντρο Εξυπηρέτησης Βλαβών και ξοδεύετε χρήματα χωρίς να χρειάζεται, ελέγξτε ότι οι διαδικασίες που υποδεικνύονται σε αυτόν τον πίνακα ανίχνευσης λαθών έχουν εκτελεσθεί.

1 Η μηχανή δεν ξεκινά

Ελέγξτε:

το φως εφαρμόζει σωστά στην πρίζα
η πόρτα είναι ασφαλώς κλεισμένη
το κουμπί "έναρξη-παύση" έχει πιεστεί.

2 Ο κάδος δεν γεμίζει με νερό

Ελέγξτε:

το φως εφαρμόζει σωστά στην πρίζα
η πόρτα είναι ασφαλώς κλεισμένη
η βρύση είναι ανοικτή
τα φίλτρα εισαγωγής νερού δεν είναι φραγμένα. Καθαρίστε τα όπως υποδεικνύεται στην παράγραφο 6.5.

3 Δεν εμφανίζεται καθόλου νερό στο τύμπανο

Κανένα ελάττωμα

Η στάθμη νερού είναι χαμηλότερη από το γυαλί της πόρτας.

4 Το νερό δεν στραγγίζει

η σωλήνα αποχέτευσης δεν είναι στριμμένη
η σωλήνα αποχέτευσης δεν είναι φραγμένη. Καθαρίστε την όπως υποδεικνύεται στην παράγραφο 6.3.

5 Το νερό δεν στραγγίζει μετά από το τελικό ξέπλυμα στα προγράμματα πλύσης για ευαίσθητα και μάλλινα

Αυτό προβλέπεται από το πρόγραμμα πλύσης (εάν το κουμπί χωρίς

σύμφωμο και το τέλος με τον κάδο γεμάτο  έχουν επιλεχτεί) για να αποτραπεί το ζάρωμα των υφασμάτων.

Για να στραγγίξετε το νερό, προχωρήστε όπως περιγράφεται στο τμήμα "Τέλος προγράμματος", παράγραφος 5.14.



6 Η μηχανή γεμίζει με το νερό και αδειάζει συνεχώς

Σιγουρευτείτε ότι το άκρο της σωλήνας αποχέτευσης δεν είναι πάρα πολύ χαμηλά.

- 7 Ισχυρές δονήσεις κατά τη διάρκεια του στυψίματος**
Ελέγξτε:
η μηχανή έχει ευθυγραμμιστεί κατάλληλα όπως περιγράφεται στην παράγραφο 3.2
η μηχανή δεν είναι κοντά στους τοίχους ή τα έπιπλα
ο εσωτερικά κινούμενος μηχανισμός έχει απελευθερωθεί όπως περιγράφεται στην παράγραφο 3.1
- 8 Μεγάλη ποσότητα αφρού διαμορφώνεται και δραπετεύει από την θήκη**
Ελέγξτε:
το απορρυπαντικό είναι κατάλληλο για τις αυτόματες μηχανές και δεν είναι για πλύσιμο στο χέρι
δεν χρησιμοποιείτε παραπάνω ποσότητες απορρυπαντικού από αυτές που υποδεικνύονται στο εγχειρίδιο
- 9 Νερό στο πάτωμα**
Ελέγξτε:
οι ενώσεις της σωλήνας εισαγωγής νερού δεν είναι χαλαρές
το τέλος της σωλήνας αποχέτευσης δεν έχει κινηθεί από τη θέση της.
Σιγουρεύεται ότι οι παγίδες στη θήκη τοποθετούνται σωστά και δεν είναι φραγμένες. Καθαρίστε όπως υποδεικνύεται στην παράγραφο 6.4.
- 10 Δεν εισάγεται όλο το μαλακτικό ρούχων στη μηχανή ή πάρα πολύ νερό παραμένει στο χώρο**
- 11 Το τύμπανο δεν περιστρέφεται**
Ο αισθητήρας ανισοκατανομής του φορτίου έχει σπλίσει επειδή τα ρούχα δεν έχουν κατανεμηθεί ομοιόμορφα μέσα στο τύμπανο. Εάν τα ρούχα είναι υγρά στο τέλος του κύκλου στυψίματος, κατανείμετε τα καλά μέσα στο τύμπανο και επαναλάβετε μόνο τον κύκλο στυψίματος.
Σε περίπτωση διακοπής ρεύματος ή ένα σφάλμα στη συσκευή, το νερό μέσα στο τύμπανο μπορεί να στραγγιχτεί όπως περιγράφεται στην παράγραφο 6.3
- 12 Στραγγίζοντας νερό από το τύμπανο**
- 13 Τα ρούχα δεν είναι σωστά ξεβγαλμένα**
Μεγάλα υφάσματα έχουν τυλιχτεί και δεν είναι κατανεμημένα ομοιόμορφα μέσα στο τύμπανο. Πάντα πλύνετε τα μεγάλα ρούχα μαζί με μικρά.
- 14 Υπολείμματα απορρυπαντικού στα ρούχα**
Πολλά απορρυπαντικά που δεν περιέχουν αλάτι, περιέχουν άλλες ουσίες που είναι δύσκολο να διαλυθούν στο νερό.
Επιλέξτε το πρόγραμμα ξεβγάλματος ή βουρτσίστε τα ρούχα.
- 15 Τα αποτελέσματα πλύσης δεν είναι αποδεκτά**
- Πιθανά έχει χρησιμοποιηθεί μικρή ποσότητα απορρυπαντικού ή και καθόλου.
- οι δύσκολοι λεκέδες δεν επεξεργάστηκαν με ειδικά απορρυπαντικά πριν την πλύση
- δεν είχε επιλεγεί η σωστή θερμοκρασία
- τα ρούχα ήταν πάρα πολλά
- Δώστε βάρος στο φυλλάδιο για τον εξοπλισμό της συσκευής.
- 16 Η πόρτα δεν ευθυγραμμίζεται**



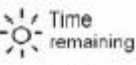























ΚΩΔΙΚΟΙ ΒΛΑΒΩΝ

Σε περίπτωση βλάβης, η μηχανή θα επιδείξει έναν κωδικό βλάβης.

Κωδικός βλάβης	Βλάβη
   	Η πόρτα δεν είναι κατάλληλα κλειστή. Κλείστε την.
E1	Aqua stop. Ελάτε σε επαφή με το κοντινότερο Κέντρο Εξυπηρέτησης Βλαβών αφού αποσυνδέσετε τη μηχανή από την παροχή ηλεκτρικού ρεύματος και κλείσετε την βρύση.
E5	Δεν υπάρχει νερό για την πλύση. Δείτε το σημείο 2 στον πίνακα ανίχνευσης λαθών.
E6	Το νερό δεν στραγγίζει. Δείτε το σημείο 4 στον πίνακα ανίχνευσης λαθών.

Για όλους τους άλλους κώδικες βλάβης, ελάτε σε επαφή με το πλησιέστερο Κέντρο Εξυπηρέτησης Βλαβών αφού αποσυνδέσετε τη μηχανή από την παροχή ηλεκτρικού ρεύματος και κλείσετε την βρύση.

ΣΥΜΒΟΛΑ ΕΛΕΓΧΟΥ

ΠΡΟΓΡΑΜΜΑΤΑ		ΕΠΙΛΟΓΕΣ		ΆΛΛΑ ΣΥΜΒΟΛΑ	
	ΣΤΕΓΝΩΜΑ		ΕΠΙΠΛΕΟΝ ΝΕΡΟ		ΜΑΛΑΚΤΙΚΟ ΥΦΑΣΜΑΤΟΣ
	ΠΛΥΣΙΜΟ ΣΤΟ ΧΕΡΙ		ΧΩΡΙΣ ΣΤΥΨΙΜΟ & ΤΕΛΟΣ ΜΕ ΤΟΝ ΚΑΔΟ ΓΕΜΑΤΟ		ΑΝΟΙΚΤΗ ΠΟΡΤΑ
	ΠΡΟΠΛΥΣΗ		ΚΑΘΥΣΤΕΡΗΣΗ ΕΝΑΡΞΗΣ ΠΡΟΓΡΑΜΜΑΤΟΣ		ΕΝΑΡΞΗ - ΠΑΥΣΗ
	ΞΕΒΓΑΛΜΑ		ΕΥΑΙΣΘΗΤΑ		ΕΝΑΡΞΗ
	ΞΕΒΓΑΛΜΑ ΚΑΙ ΣΤΥΨΙΜΟ		ΟΙΚΟΝΟΜΙΚΟΣ ΚΥΚΛΟΣ		ΠΛΥΣΗ
ΤΜΗΜΑΤΑ			ΓΡΗΓΟΡΟ ΠΛΥΣΙΜΟ		ΤΕΛΟΣ
	ΒΑΜΒΑΚΕΡΑ ΚΑΙ ΧΡΩΜΑΤΙΣΤΑ		ΠΡΟΣΘΕΤΟ ΞΕΒΓΑΛΜΑ		ΘΕΡΜΑΝΣΗ
	ΜΑΛΛΙ		ΣΤΥΨΙΜΟ		ΕΝΑΠΟΜΕΙΝΑΝΤΑΣ ΧΡΟΝΟΣ
	ΣΤΕΓΝΩΜΑ		ΕΥΚΟΛΟ ΣΙΔΕΡΩΜΑ		
	ΣΥΝΘΕΤΙΚΑ ΚΑΙ ΕΥΑΙΣΘΗΤΑ		ΜΙΣΟ ΦΟΡΤΙΟ		

ΟΔΗΓΟΣ ΕΠΙΛΟΓΗΣ ΠΡΟΓΡΑΜΜΑΤΩΝ - ΕΠΕΞΗΓΗΣΗ ΣΥΜΒΟΛΩΝ ΕΠΙΛΟΓΕΩΝ

		Θερμοκρασία	Μέγιστο συνιστώμενο βάρος σε kg	Απορρυπαντικό πρόπλυσης	Απορρυπαντικό πλύσης	Μαλακτικό (κατ' επιλογή)	Λευκαντικό (κατ' επιλογή)	Εύκολο σιδέρωμα	Επιπλέον ξέβγαλμα	Γρήγορο	Περιγραφή κύκλου πλύσης
Προγράμματα Βαμβακερών - Χρωματιστών (για υφάσματα βαμβακερά, χρωματιστά & από κάρναβη)	Χρωματιστά ευαίσθητα ελαφρώς λερωμένα	30 ⁰	4	-	2		-	o	o	o	Πλύση στους 30 ⁰ C, ξέβγαλμα και στύψιμο στην επιλεγμένη ταχύτητα
	Χρωματιστά ευαίσθητα κανονικά λερωμένα	40 ⁰	5	-	2		-	o	o	o	Πλύση στους 40 ⁰ C, ξέβγαλμα και στύψιμο στην επιλεγμένη ταχύτητα
	Χρωματιστά ανθεκτικά κανονικά λερωμένα	60 ⁰	5	-	2		-	o	o	o	Οικονομική πλύση στους 60 ⁰ C, ξέβγαλμα και στύψιμο στην επιλεγμένη ταχύτητα
	Λευκά πολύ λερωμένα	60 ⁰	5	1	2		-	o	o	o	Πρόπλυση στους 35 ⁰ C, οικονομική πλύση στους 60 ⁰ C, ξέβγαλμα και στύψιμο στην επιλεγμένη ταχύτητα
	Λευκά κανονικά λερωμένα	75 ⁰	5	-	2		Δ	o	o	o	Πλύση στους 75 ⁰ C, ξέβγαλμα και στύψιμο στην επιλεγμένη ταχύτητα
	Λευκά πάρα πολύ λερωμένα	90 ⁰	4	1	2		Δ	o	o	o	Πρόπλυση στους 35 ⁰ C, οικονομική πλύση στους 90 ⁰ C, ξέβγαλμα και στύψιμο στην επιλεγμένη ταχύτητα
	Ξέβγαλμα	0 ⁰	5	-	-		-	o	o	o	3 με 4 ξεβγάλματα (εάν έχει επιλεχθεί η λειτουργία) και στύψιμο στην επιλεγμένη ταχύτητα
	Άδειασμα κάδου & στύψιμο	0 ⁰	5	-	-		-	-	-	o	Μόνο άδειασμα του κάδου, ή άδειασμα και στύψιμο στην επιλεγμένη ταχύτητα
Μαλλί & Μετάξι	Μαλλί & μετάξι	35 ⁰	1	-	2		-	-	-	-	Πλύση στους 35 ⁰ C, ξέβγαλμα και στύψιμο στην επιλεγμένη ταχύτητα (μέγιστο 900 στροφές)
	Πλύσιμο στο χέρι	0 ⁰	1	-	2		-	-	-	-	Κρύα πλύση, ξέβγαλμα και στύψιμο στην επιλεγμένη ταχύτητα (μέγιστο 900 στροφές)
Προγράμματα Συνθετικών - Ευαίσθητων (για υφάσματα από συνθετικές ίνες, μικτά & λινά)	Μαλακτικό	0 ⁰	3	-	-		-	o	o	o	1 ξέβγαλμα με μαλακτικό, ξέβγαλμα και στύψιμο στην επιλεγμένη ταχύτητα (μέγιστο 900 στροφές)
	Ρούχα για φρεσκάρισμα	30 ⁰	2,5	-	2		-	o	o	o	Πλύση στους 30 ⁰ C, ξέβγαλμα και στύψιμο στην επιλεγμένη ταχύτητα (μέγιστο 900 στροφές)
	Συνθετικά ευαίσθητα κανονικά λερωμένα	40 ⁰	2,5	-	2		-	o	o	o	Πλύση στους 40 ⁰ C, ξέβγαλμα και στύψιμο στην επιλεγμένη ταχύτητα (μέγιστο 900 στροφές)
	Συνθετικά ανθεκτικά πολύ λερωμένα	60 ⁰	2,5	1	2		-	o	o	o	Πρόπλυση στους 35 ⁰ C, πλύση στους 60 ⁰ C, ξέβγαλμα και στύψιμο στην επιλεγμένη ταχύτητα (μέγιστο 900 στροφές)
	Συνθετικά ανθεκτικά κανονικά λερωμένα	60 ⁰	2,5	-	2		-	o	o	o	Πλύση στους 60 ⁰ C, ξέβγαλμα και στύψιμο στην επιλεγμένη ταχύτητα (μέγιστο 900 στροφές)

o = o επιλογέας πρέπει να είναι ενεργοποιημένος