

ISTRUZIONI PER L'INSTALLAZIONE DEGLI ART. 5632 - 5633 - 5634 - 5635 - 5636
 INSTRUCTIONS FOR INSTALLING ART. 5632 - 5633 - 5634 - 5635 - 5636
 MODE D'INSTALLATION DE L'ART. 5632 - 5633 - 5634 - 5635 - 5636
 ANWEISUNGEN FÜR DIE INSTALLATION DES ART. 5632 - 5633 - 5634 - 5635 - 5636
 INSTRUCTIES VOOR HET INSTALLEREN VAN ART. 5632 - 5633 - 5634 - 5635 - 5636
 INSTRUCCIONES DE INSTALACION ART. 5632 - 5633 - 5634 - 5635 - 5636

ATTENZIONE:

LA SICUREZZA DELL'APPARECCHIO E' GARANTITA SOLO CON L'USO APPROPRIATO DELLE SEGUENTI ISTRUZIONI; PERTANTO E' NECESSARIO CONSERVARLE.

WARNING:

THE SAFETY OF THIS FIXTURE IS GUARANTEED ONLY IF YOU COMPLY WITH THESE INSTRUCTIONS; REMEMBER TO CONSERVE IN A SAFE PLACE.

ATTENTION:

LA SECURITE DE L'APPAREIL N'EST GARANTIE QU'EN CAS D'UTILISATION CORRECTE DES INSTRUCTIONS SUIVANTES; IL FAUT PAR CONSEQUENT LES CONSERVER.

ACHTUNG:

DIE SICHERHEIT DES GERÄTES WIRD NUR DURCH SACHGEMÄSSE BEFOLGUNG NACHSTEHENDER ANWEISUNGEN GEWÄHRLEISTET; IHRE AUFBEWAHRUNG IST DESHALB SEHR WICHTIG.

ATTENTIE:

DE VEILIGHEID VAN DE APPARATUUR IS SLECHTS DAN GEGARANDEERD ALS MEN DE VOLGENDE INSTRUKTIES STRIKT OPVOLGT; DAAROM MOET MEN ZE OOK BEWAREN.

ATENCION:

LA SEGURIDAD DEL APARATO SE GARANTIZA SOLO CUMPLIENDO CUIDADOSAMENTE LAS SIGUIENTES INSTRUCCIONES; POR ELLO, ES NECESARIO CONSERVARLAS.

TOGLIERE LA TENSIONE PRIMA DI EFFETTUARE QUALSIASI TIPO DI MANUTENZIONE
 SWITCH-OFF THE POWER SUPPLY BEFORE CARRYING OUT ANY MAINTENANCE OPERATIONS

AVANT DE PROCÉDER À TOUTE OPÉRATION D'ENTRETIEN, COUPER LE COURANT
 BEVOR JEDE ART VON INSTANDHALTUNG VORGENOMMEN WIRD, DIE SPANNUNG ENTFERNEN

DE STROON UITSCHAKELEN VOOR HET SUBSTITUEREN VAN HET GLAS
 DESCONECTAR EL APARATO ANTES DE PROCEDER A CUALQUIER TIPO DE COMPROBACION O MANTENIMIENTO

POSIZIONE D'INSTALLAZIONE

INSTALLATION POSITION

POSITION D'INSTALLATION

INSTALLATIONSPOSITION

INSTALLERINGPOSITIE

POSICION DE INSTALACION

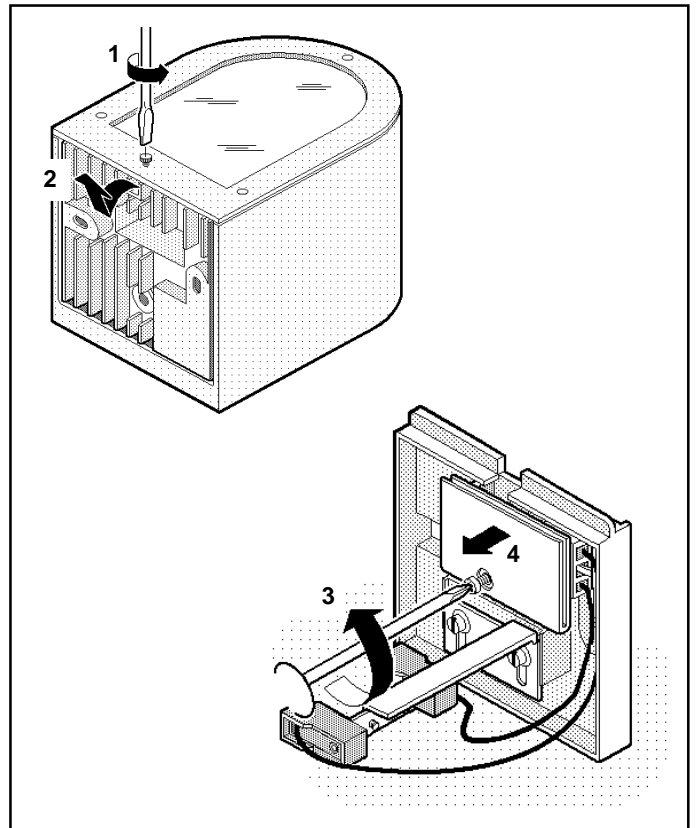
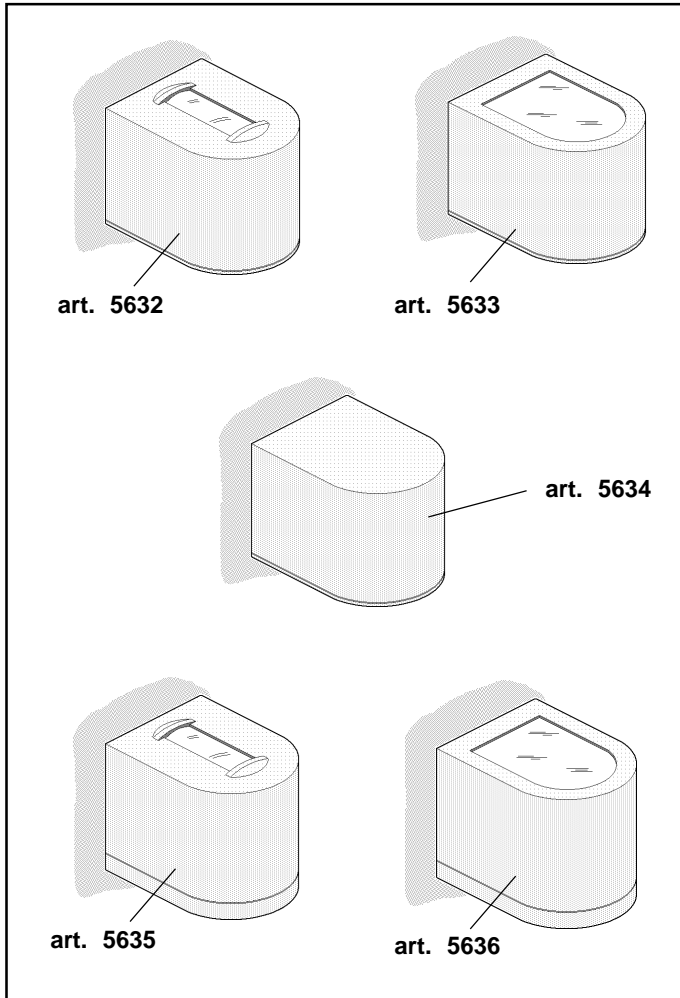

CABLAGGIO ELETTRICO
ELECTRIC WIRING
CABLAGE ÉLECTRIQUE
ELEKTRISCHE VERKABELUNG
DE ELEKTRISCHE INSTALLERING
CABLAJE ELÉCTRICO

- I Per il cablaggio elettrico utilizzare cavi con doppio isolamento.
N.B.: Coprire i cavi di alimentazione con gli spezzi di guaina isolante inclusi nell'imballo.
- GB Use Cable with double insulation for the electric wiring.
N.B.: Cover the power supply cables with the pieces of insulating sheath included in the packaging.
- F Pour le câblage électrique utilisez des câbles à double isolation.
N.B.: Couvrir les câbles d'alimentation à l'aide des morceaux de gaine isolante inclus dans l'emballage.
- D Für die elektrische Verdrahtung Kabel mit doppelter Isolierung verwenden.
N.B.: Die Speisekabel mit den in der Verpackung befindlichen Isolierhüllen-Abschnitten ummanteln.
- NL Gebruik voor de elektrische aansluiting kabels met dubbele isolatie.
N.B.: Bedek de voedingskabels met de isolatie stukken die bij de verpakking zijn bijgeleverd.
 Para el cableje eléctrico, usar cables de doble aislamiento.
- E **NOTA:** Los cables de alimentación se protegerán con los trozos de camisa aisladora incluidos en la empaquetadura.

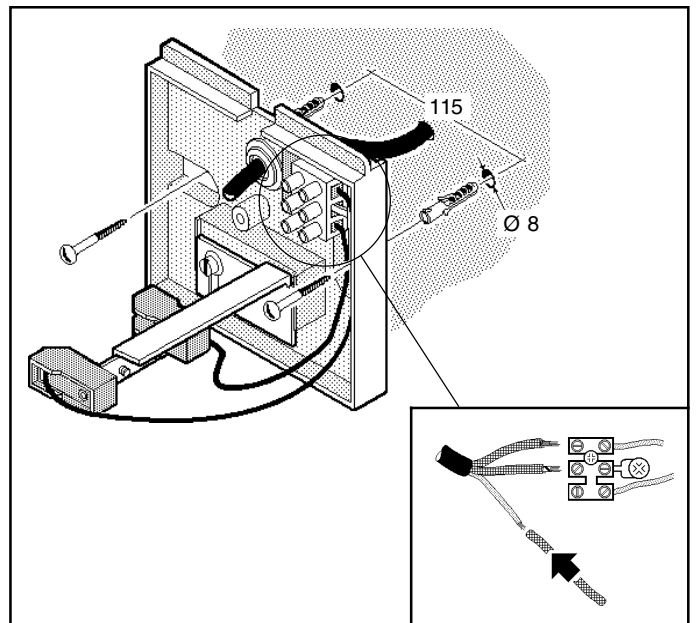

I Per il cablaggio elettrico utilizzare cavi tipo H05RN-F con sezione 3x1 mm.

GB For electric wiring, use type H05RN-F cables with 3x1 sq.mm section.

F Pour le câblage électrique, utilisez des câbles type H05RN-F de section 3x1 mm.

D Für die elektrische Verdrahtung Kabel des Typs H05RN-F mit einem Querschnitt von 3x1 mm verwenden.

NL Voor de elektrische aanleg gebruikt men kabels van het type H05RN-F met een doorsnee van 3x1 mm.

E Para cableaje eléctrico usar cables tipo H05RN-F con sección 3x1 mm.

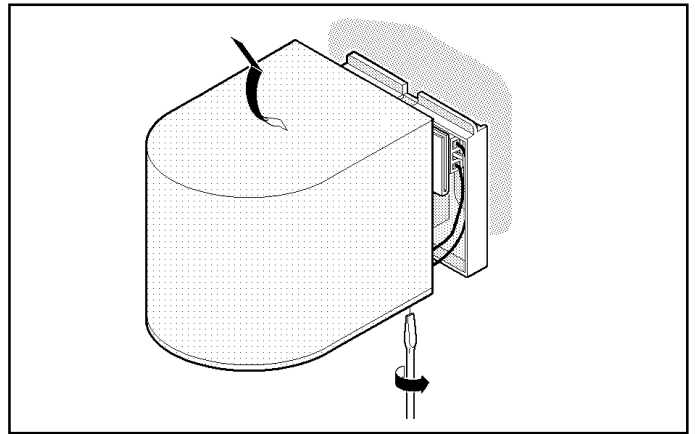
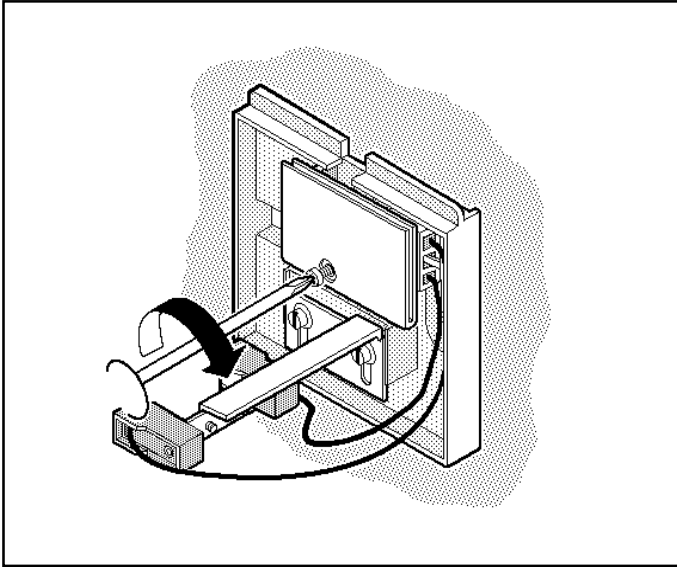

SOSTITUZIONE DEL VETRO DI PROTEZIONE
REPLACING THE PROTECTIVE GLASS
REPLACEMENT DU VERRE DE SÉCURITÉ
AUSWECHSELN DES SCHUTZGLASES
HET VERVANGEN VAN DE GLAZEN PROTEKTIEPLAAT
REEMPLAZO DEL CRISTAL DE PROTECCION

VETRO SODICO-CALCICO TEMPRATO
TEMPERED SODA-LIME GLASS
VERRE SODIQUÉ-CALCIQUE TEMPRÉ
NATRIUM-KALZIUM-GLAS
GETEMPERD NATRIUMKALKGLAS
CRISTAL SÓDICO-CALCÁREO TEMPLADO

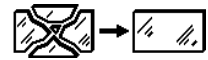

I Sostituire lo schermo di protezione danneggiato, richiedendo le specifiche tecniche al costruttore. Non utilizzare l'apparecchio senza lo schermo.

GB Replace the damaged protective screen, requesting the technical specifications from the manufacturer. Do not use the luminaire without the screen.

F Remplacez l'écran de protection endommagé en demandant au fabricant les spécifications techniques correspondantes. N'utilisez pas l'appareil sans écran.

D Ein beschädigter Schutzschirm muß ersetzt werden. Verlangen Sie vom Hersteller Angaben hinsichtlich der technischen Daten. Die Leuchte darf auf keinen Fall ohne diesen Schirm eingesetzt werden.

NL Vervang het protectiescherm als het beschadigd is en verlang van de fabrikant de juiste technische eigenschappen. Gebruik het apparaat niet zonder het scherm.

E Sustituir la pantalla de protección dañada solicitando las respectivas especificaciones técnicas al fabricante. No utilizar el aparato sin la pantalla.

art. 5632 - 5633 - 5634

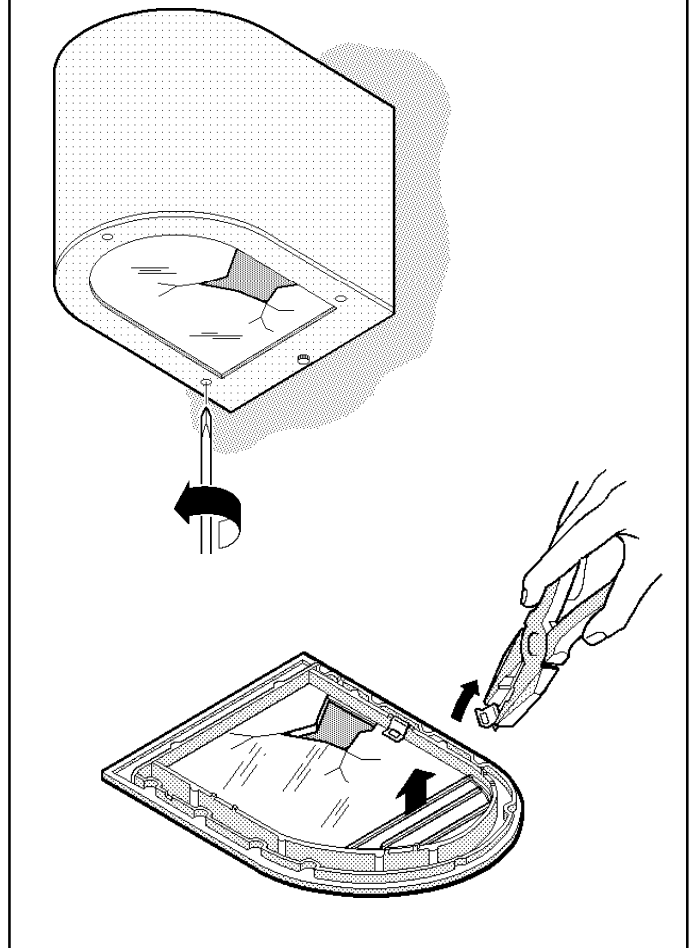

I Per la regolazione del fascio luminoso agire sulle viti "T", rimuovendo la staffa di sostegno del portalampada fino a trovare la posizione desiderata.

GB Adjust the light beam by means of screws "T" and by moving the lampholder support bracket until the required position is found.

F Pour la régulation du cône de lumière, agir sur les vis "T", en déplaçant la bride de support de la douille jusqu'à trouver la position voulue.

D Zur Einstellung des Lichtbündels die Schrauben "T" lösen und den Halterungsbügel der Lampenfassung verschieben, bis die gewünschte Position erreicht wird.

NL Voor het richten van de lichtstroom draait men aan de schroeven "T", terwijl men de steunplaat van de fitting verwijdert, totdat men de gewenste positie heeft gevonden.

E Para regulación del haz luminoso, utilizar los tornillos "T" desplazando el estribo que soporta el portalámparas, hasta alcanzar la posición deseada.

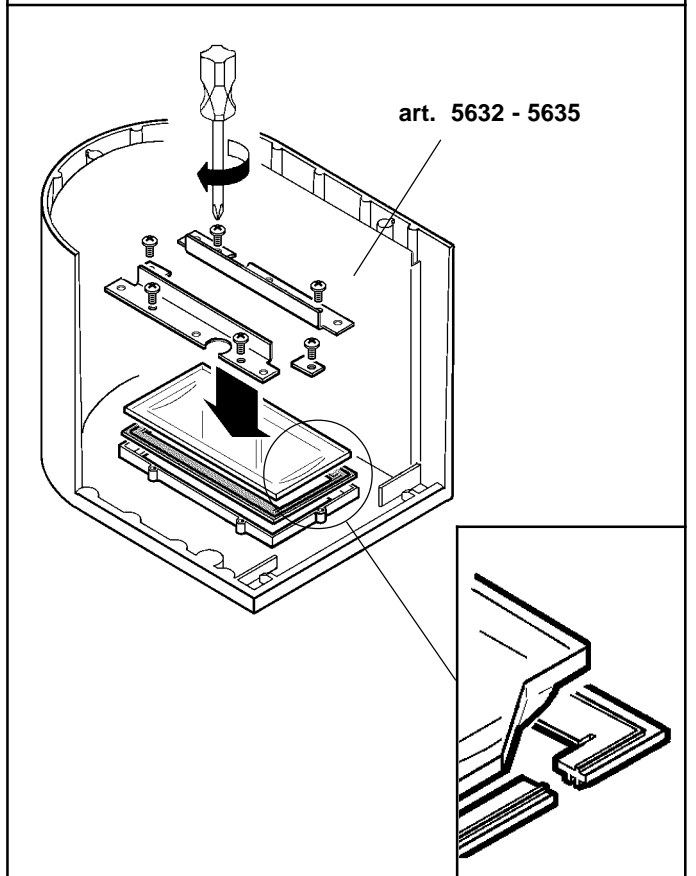
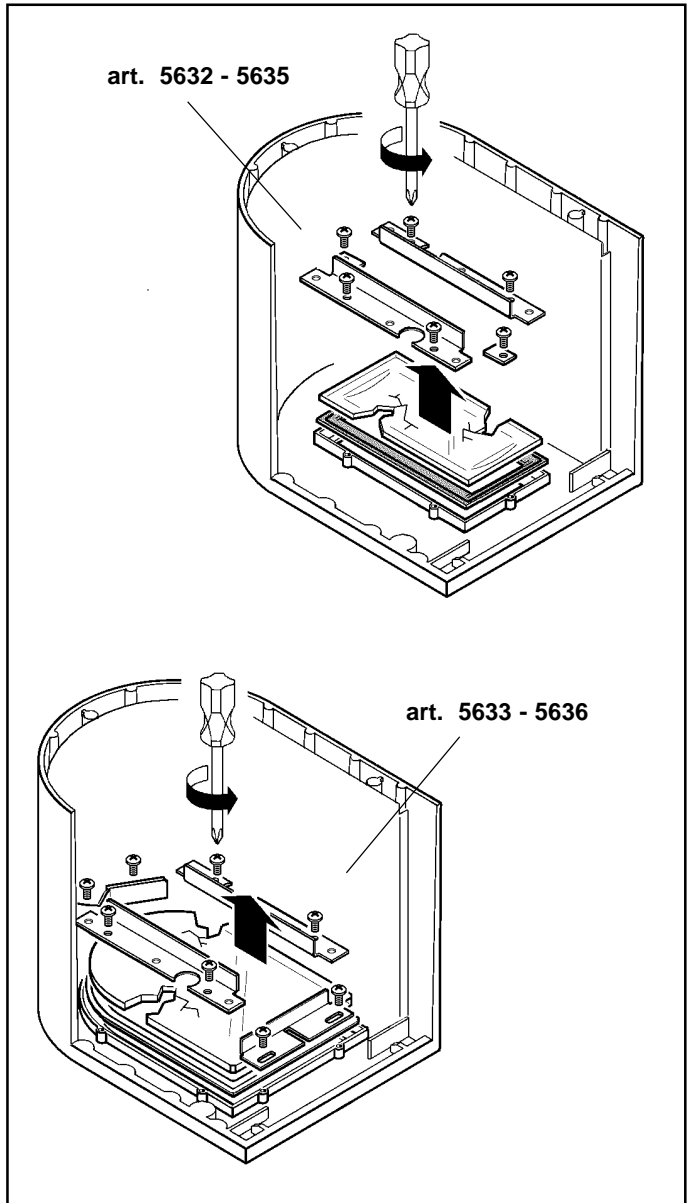
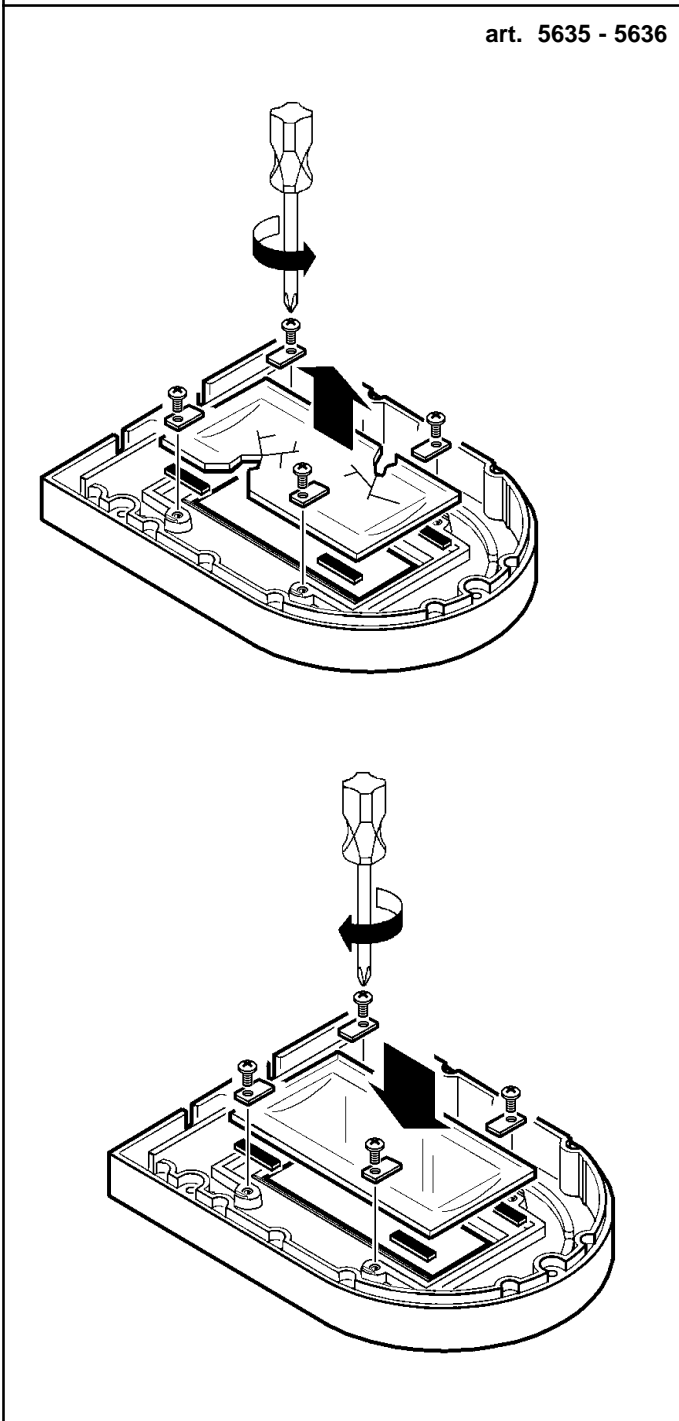
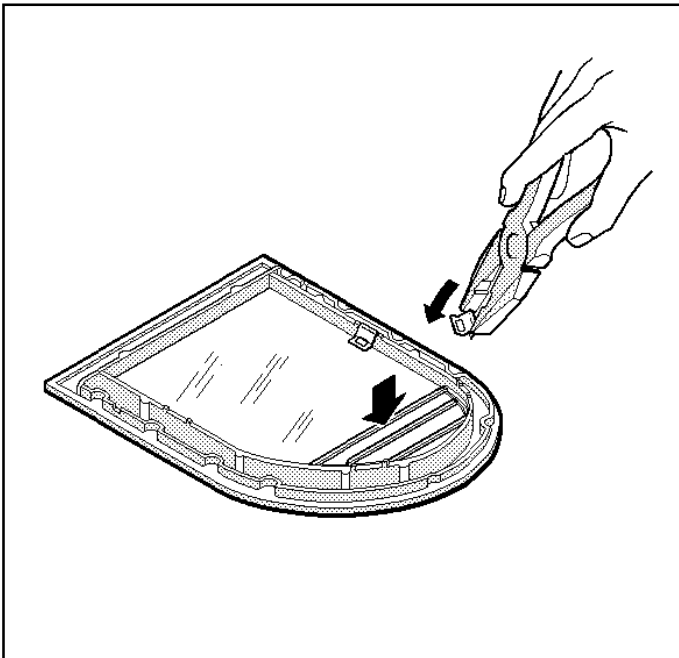

art. 5633 - 5636

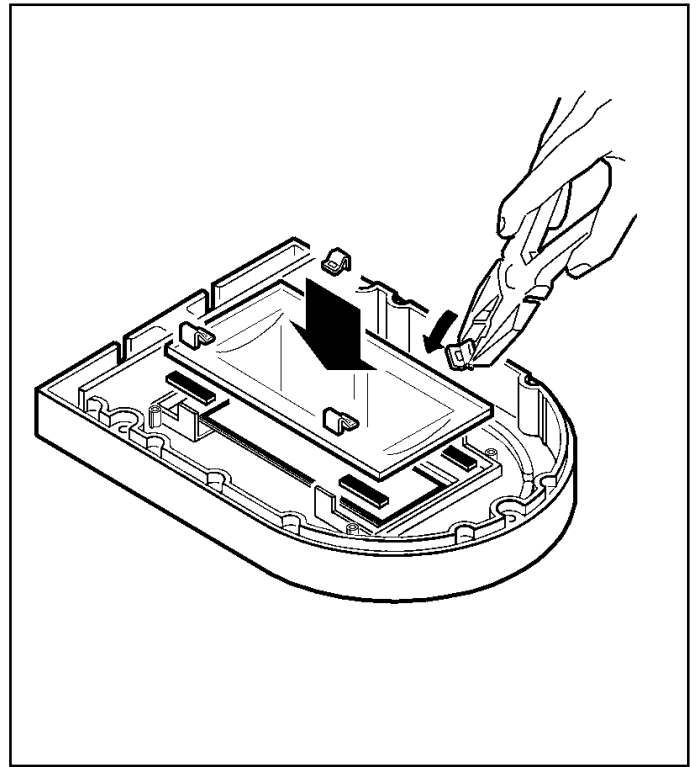
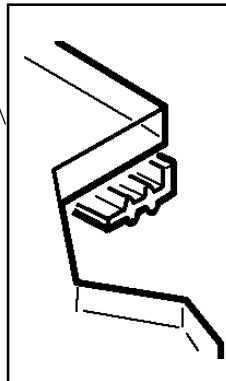
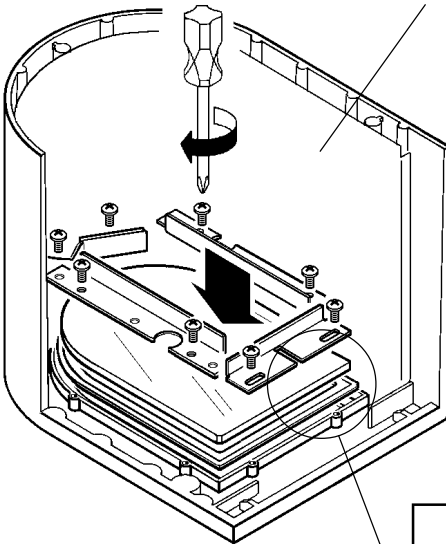

I Aseguito di variante di modello, per gli articoli 5635 e 5636, sarà possibile trovare una soluzione come quella indicata in figura.

GB Further to the model variation, a solution like that illustrated in the drawing is now possible for articles 5635 and 5636.

F Suite à une variation de modèle, pour les articles 5635 e 5636, on pourra trouver une solution comme celle illustrée par la figure.

D Infolge einer Modellvariation besteht für die Artikel 5635 und 5636 die Möglichkeit, eine Lösung zu finden, wie in der Abbildung veranschaulicht.

NL Naar gelang het verschil in model is het mogelijk, voor art. 5635 en 5636, een oplossing te vinden zoals aangegeven in de afbeelding.

E Debido a la variación de modelo, para los artículos 5635 y 5636, será posible encontrar una solución como la indicada en figura.

art. 5635 - 5636

